



RESİMLERLE HARFLERİ ÖĞRENİYORUM



Yazarlar

Arş. Gör. Samet GÖÇ
Arş. Gör. Cennet Tuba ARSLANTÜRK EĞİN
Prof. Dr. Dilek ERBAŞ

Resimleyen
Selda ÇELİK

İstanbul, 2020

ÖNSÖZ

Uzun uğraşlar sonucunda ortaya çıkan bu öğretim materyalinin yayınlanmış olmasından mutluluk duyuyoruz. Bu materyalin, başta gelişimsel yetersizliği olan öğrenciler olmak üzere harf öğrenmede zorluk yaşayan tüm öğrenciler için iyi bir kaynak olacağını düşünüyoruz. Bu materyalde gerek resimlerin hazırlanması sürecinde, gerekse öğretim sürecinde “bilimsel dayanaklı uygulamalara” yer verilmiştir. Öğretim sürecinin her bir aşamasının nasıl planlanacağını ve uygulanacağını açıkça belirtilmiş olması nedeniyle hem öğretmenlerin hem de ebeveynlerin bu materyali rahatlıkla kullanabileceğini düşünmekteyiz.

Elinizdeki bu materyalin amacı, uyarana şekil verme yöntemi kullanılarak normal gelişim gösteren ve gelişimsel yetersizliği olan çocuklara alfabemizdeki yirmi sekiz harfin görsel temsilini ayırt etmeyi ve okumayı öğretmektir. Türkçe’de “ğ” harfi sözcük başında kullanılmadığı için bu harf öğretim materyalinden çıkarılmıştır. Materyal üç bölümden oluşmaktadır. İlk bölümde materyalin nasıl uygulanacağını ayrıntılı bir şekilde yazıldığı “Materyal Uygulama Kılavuzu” yer almaktadır. Bu kılavuzun içerisinde öğrencinin harf öğretimine ilişkin halihazırdaki performansının nasıl belirleneceği, harflerin öğrencilere nasıl öğretileceği ve öğrencilerin bu harfleri öğrenip öğrenmediğine karar vermek için nasıl veri toplanacağına ilişkin bilgiler sunulmaktadır. Öğrencilerin halihazırdaki performansını belirlemek için “Başlama Düzeyi” başlığı altında süreç ayrıntılı olarak anlatılmış ve öğrencinin performansının belirlenebilmesi için veri toplama formu eklenmiştir. Benzer şekilde, öğretim sürecinin nasıl yürütüleceğine ilişkin “Örnek Öğretim Oturumu” ve öğretim sırasında öğrencinin performansını belirlemek için “Örnek Yoklama Oturumu” aşamaları ile birlikte yer almaktadır. İkinci bölümde, harflerin öğretim basamakları yer almaktadır. Öğretim sürecinde öğrencinin gelişim özelliklerine ve performanslarına bağlı olarak öğretim basamaklarının tamamı, dördü ve ya da üçü kullanılabilir. Üçüncü bölümde ise her bir harf için hazırlanmış resimler bulunmaktadır. Resimler her bir aşamada farklılaşarak, temsil ettikleri sözcüğün ilk harfine dönüşmektedir. Kullanılmayan resimleri öğretim sürecinden çıkarabilmeniz için her bir aşamadaki resimler ayrı ayrı sunulmuştur.

Bu materyal kitabının hazırlanması düşüncesi Prof. Dr. Dilek Erbaş tarafından yürütülen doktora dersinde ortaya çıkmıştır. Uyarıcı uyarlamaları ile ilgili ulusal ve uluslararası alanyazın taranırken ülkemizde harfleri öğrenmede ve ayırt etmede zorluk yaşayan çocuklar için bir materyal eksikliği olduğu belirlenmiştir. Bu açığı kapatmak amacıyla bu materyal hazırlanmıştır. Materyalde yer alan bütün resimlerin harflere dönüşmesi süreci materyal hazırlama ekibi tarafından titizlikle planlanmış ve dönüşümlerin anlaşılabilir olması için sayısız geri bildirim alınmış ve resimlerin üzerinde tekrar tekrar tartışılmıştır.

Bu materyal kitabının hazırlanması sürecinde katkı sağlayan ve bu geri bildirimleri bize sağlayan çok sayıda kişi olmuştur. Öncelikle materyallerin resimlendirme sürecini gerçekleştiren Selda Çelik'e, materyali öğrencilerine uygulayan ve görüşlerini bizlerle paylaşan Öğr. Gör. Ali Kaymak'a ve Öğr. Gör. Gökhan İnce'ye teşekkürlerimizi sunuyoruz. Bu materyal kitabının basımını üstlenerek, özel eğitim alanında kullanılmasını sağlayan Tohum Otizm Vakfı Ailesine de sonsuz teşekkürlerimizi sunarız.

Samet Göç, Cennet Tuba Arslantürk Egin, Prof. Dr. Dilek Erbaş

ÖNSÖZ

Değerli anne-babalar ve öğretmenler,

Yıllardır altını çizdiğimiz üzere otizmin tek tedavisi sürekli, yoğun ve nitelikli özel eğitim.

Tohum Otizm Vakfı olarak maddi ya da fiziksel şartları ortadan kaldıracak kaynaklar - imkanlar ile otizmlili bireylerin ihtiyaç duydukları eğitime ulaşabilmeleri için eğitim - öğretim materyalleri sunmak, alanın ihtiyaç duyduğu çalışmalar yapmak öncelikli görevlerimizden. Bu amaçla hazırlanan; başta anne - babalar olmak üzere tüm aile üyelerini, eğitimcileri, öğretmenleri, uzmanları ve otizmle ilgilenen tüm bireyleri destekleyeceğini ve onlar için faydalı bir kaynak olmasını umduğumuz "Resimlerle Harfleri Öğreniyorum" eğitim materyalini sizlerle paylaşmaktan mutluluk duyuyoruz.

Elinizde bulunan bu eğitim materyalinin geliştirilmesinde değerli katkıları bulunan araştırma görevlisi Samet Göç, Cennet Tuba Arslantürk Egin, Prof. Dr. Dilek Erbaş ve Selda Çelik'e çok teşekkür ederiz.

Aylin SEZGİN
Kurucu Başkan Yardımcısı
Tohum Otizm Vakfı

MATERYAL KULLANIM KILAVUZU

Bu öğretim materyalinin amacı, uyarana şekil verme yöntemi kullanarak normal gelişim gösteren çocuklara ve gelişimsel yetersizliği olan çocuklara, alfabemizdeki yirmi sekiz harfin görsel temsilini ayırt etmeyi ve okumayı öğretmektir. Uyarana şekil verme yöntemi, uygulamalı davranış analizine dayalı yanlıssız öğretim yöntemleri arasında yer alan uyarana ipuçları yöntemlerinden biridir. Uyarana şekil verme yönteminde, öğretime öğrencinin bildiği, ayırt edebileceği ve aşamalı olarak hedef uyarana dönüştürülebiyecek bir uyarana başlanır. Seçilen bu uyarana öğretim boyunca aşamalı olarak değiştirilerek, hedef davranışı ortaya çıkaran hedef uyarana dönüştürülür. Bu materyalde, her bir harf için o harfle başlayan sözcüğü temsil eden resimler çizilmiştir. Resimler uyarana şekil verme sürecinin her bir aşaması için farklılaşarak, beş aşamanın sonunda temsil ettikleri sözcüğün ilk harfine dönüştürülmüştür. Örneğin elma resmi, az ısırılmış bir elmaya, daha fazla ısırılmış bir elmaya ve en sonunda “e” harfinin görsel temsiline dönüşmüştür.

Resimler harflere dönüştürülürken öğretmenin kullandığı yönergelerde resimlerle birlikte değiştirilmiştir. Elma resmi için nesneyi temsil eden sözcüğe herhangi bir ek ekmeden sadece “elma göster” yönergesi kullanılırken, ısırılmış elma resmi için “e” sesi uzatılarak “eeelma göster” yönergesi kullanılmıştır. Daha fazla ısırılmış elma resmi için elma sözcüğünü söylemek yerine sadece “e” sesini dört kez tekrar ederek “eeee göster” yönergesi sunulmuştur. Resmin giderek “e” harfine dönüştüğü bir sonraki resimde, elma sözcüğünü söylemek yerine sadece “e” sesini iki kez tekrar ederek “ee göster” yönergesi sunulmuştur ve son aşamada ise “e” harfini temsil eden görsel için “e göster” yönergesi kullanılmıştır. Böylece yönergenin son halinde, hedef davranışımız olan “e” harfinin söylenmesi sadece hedef uyarının varlığında yani “e” harfinin görselinde ortaya çıkması hedeflenmiştir.

Bu materyaldeki veri toplama ve öğretim süreci planlaması Milli Eğitim Bakanlığı'nın (MEB) birinci sınıf ses grupları dikkate alınarak hazırlanmıştır. MEB birinci sınıf ses grupları;

- 1. grup:** e, l, a, k, i, n
- 2. grup:** o, m, u, t, ü, y
- 3. grup:** ö, r, ı, d, s, b
- 4. grup:** z, ç, g, ş, c, p
- 5. grup:** h, v, f, j

Bu materyali kullanırken öncelikle çocuğun performans düzeyini belirlemek için başlama düzeyi verisi toplanmalıdır. İzleyen bölümde yer alan başlama düzeyi veri toplama sürecini kullanarak, çocuğun performans düzeyini belirleyebilir ve çocuğunuzun bildiği harfleri çıkararak öğretim sürecine başlayabilirsiniz.

BAŞLAMA DÜZEYİ VERİ TOPLAMA SÜRECİ

1. Değerlendirmeye başlamadan önce Tablo 1.1.'de yer alan harf değerlendirme tablosu, kalem ve materyal ortamda hazır bulundurulur.
2. Değerlendirme tablosundaki sırasıyla her harf öğrenciye tek tek gösterilir.
3. “Bu hangi harf?” yönergesi verilir.
4. Öğrencinin tepki vermesi için 5 saniye beklenir.
5. Öğrenci doğru tepki verirse (Örn; ‘e’ demesi), veri toplama formuna artı (+) konur.
6. Öğrenci yanlış tepki verir (Örn; başka bir harf ismi söylerse) ya da tepkisiz kalırsa (5 saniye boyunca sessiz kalırsa) veri toplama formuna eksi (-) konulur.
7. Öğretmen her bir harfi 4 kez karışık sırayla sorar.
8. Öğrenci tepkisi her bir harf için 4 denemede en az 3’ünde doğru ise öğrencinin o harfi bildiği kabul edilir ve o harf öğretime dahil edilmez.
9. Öğrencinin iş birliği (uzmana bakma, yerinde oturma vb.) davranışlarını “Aferin ne kadar güzel oturuyorsun.” diyerek sözel olarak pekiştirilir.
10. Değerlendirme sonunda öğrencinin bildiği harfler çıkarılır ve kalan harflerle MEB birinci sınıf ses gruplarına göre 3’lü öğretim setleri oluşturulur.

Tablo. 1.1. Harf Değerlendirme Tablosu

Öğrenci Adı:

Tarih:

Uygulamacı Adı:

Ölçüt: 3/4

Yönerge: "Bu hangi harf?" yönergesi verilir.

Bekleme süresi: Öğrencinin tepki vermesi için 5 saniye beklenir.

Öğretilecek harfler	Denemeler				
	1	2	3	4	Toplam
e				/.....
l				/.....
a				/.....
k				/.....
i				/.....
n				/.....
o				/.....
m				/.....
u				/.....
t				/.....
ü				/.....
y				/.....
ö				/.....
r				/.....
ı				/.....
d				/.....
s				/.....
b				/.....
z				/.....
ç				/.....
g				/.....
ş				/.....
c				/.....
p				/.....
h				/.....
v				/.....
f				/.....
j				/.....

ÖĞRETİM SÜRECİ

Öğrencinin bildiği harfler öğretim setlerinden çıkarıldıktan sonra MEB birinci sınıf ses gruplarından üç harfli öğretim setleri oluşturulur. Daha sonra öğretim sürecinde ayırık denemelerle öğretim yöntemi kullanılır. Öğretim süreci, öğretim oturumları ve yoklama oturumlarından oluşmaktadır.

Öğretim oturumları üç temel aşamadan oluşmuştur. Çocuğun her bir harfi okumayı öğrenebilmesi için üç temel aşamayı tamamlaması beklenmektedir. İlk aşamada; her bir harf için o harfle başlayan sözcüğü temsil eden resimler, beş basamaklı uyarana şekil verme süreci sonunda harfe dönüştürülerek çocuğa sunulmuştur. Ancak öğrencinin gelişim düzeyi ve performansına dayalı olarak ikinci ve dördüncü basamaklar atlanarak diğer üç basamak kullanılarak da öğretim yapılabilir. Bu ilk aşamada yönergeye uygun şekilde çocukta üçlü öğretim setindeki ilk harfi göstermesi beklenmektedir. Daha sonra ilk öğretim setindeki ikinci harfin sonra üçüncü harfin öğretimi aynı basamakları izlenerek tamamlanır. İkinci aşamada ise ses gruplarından bağımsız olarak oluşturulmuş, farklı üçlü öğretim setleri sunulduğunda da çocuğun söylenen harfle gördüğü harfi temsil eden görseli eşleştirmesi amaçlanır. Böylece çocuğun tesadüfi tepkileri de önlenmiş olunur. Son aşamada ise çocuğun kendisine gösterilen harfi söylemesi beklenir. İlk öğretim setindeki üç harf doğru olarak söylendiğinde yeni öğretim setlerine geçilir. Çocukların harfleri öğrenip öğrenmediğini belirlemek için ise her üç öğretim oturumdan sonra öğretim yoklamaları düzenlenir. Aşağıda örnek bir öğretim oturum süreci ve öğretim yoklamaları süreci yer almaktadır. Birinci aşama için öğretim yoklaması alınırken Tablo 1.4. ve ikinci - üçüncü aşamalar için yoklama alınırken Tablo 1.5. kullanılır.

ÖRNEK ÖĞRETİM OTURUMU

1. Elma, leylek, ahtapot setlerinin birinci resimleri (Birinci elma resmi, birinci leylek resmi ve birinci ahtapot resmi) masanın üzerine koyulur.
2. “Elma göster” yönergesi sunulur. (**Dikkat:** Bu yönerge en son aşamada ‘e’ yönergesine dönüştürüleceği için herhangi bir ek kullanılmamalıdır.)
3. Çocuğun tepki vermesi için 5 saniye beklenir.
4. Çocuk doğru olarak elma resmini gösterdiğinde, “Aferin bu bir elma” denilerek planlanan nesne/etkinlik, yiyecek ya da sembol pekiştireç sunulur.
5. Çocuk yanlış resme yönlendiğinde ya da tepkisiz kaldığında çocuğun elinin üzerinden tutularak, elma resmini göstermesi sağlanır ve “Aferin bu bir elma” denir.
6. Çocuk elma resmi yerine diğer resimleri gösterirse deneme tekrar edilir.
7. Öğretim oturumları birinci elma resmi için üst üste beş doğru tepki alıncaya kadar devam edilir (Çocuğun durumuna göre ölçüt değiştirilebilir).
8. Aynı süreç sırasıyla “e” harfini temsil eden diğer dört resim (Örn., ikinci elma resmi, üçüncü elma resmi, dördüncü elma resmi ve beşinci resimde yer alan e harfi) içinde uygulanır.
9. “e” harfi öğretimi birinci aşama için tamamlandıktan sonra üçlü öğretim setinde yer alan ikinci harfin öğretimi ve üçüncü harfin öğretimi yukarıdaki aşamalar izlenerek gerçekleştirilir.
10. “e” harfinin öğretimine ilişkin bilgiler Tablo 1.2.’de ayrıntılı olarak sunulmuştur.
11. Tablo 1.2.’de sunulan aşamalar izlenerek diğer harflerin öğretimi de gerçekleştirilebilir.

Tablo 1.2. “e” HARFİ İÇİN ÖĞRETİM OTURUMLARI

HEDEF UYARAN	BEKLEME SÜRESİ	ÖĞRENCİ TEPKİLERİ			DENEMELER ARASI SÜRE
		Doğru	Yanlış Tepki	Yanlış Tepki	
Göz kontağı kurduktan sonra yönerge sunulur.	Öğrencinin tepki vermesi için beklenir.	Öğrencinin doğru tepkisinden sonra sözel pekiştireçler ve sembol pekiştireçler birlikte kullanılarak ayrımlı pekiştirme yapılır.	Yanlış resme yönelirse ya da 5 saniye tepki vermezse fiziksel ipucu sunulur.	Çocuk elma resmi yerine diğer resimleri gösterirse deneme tekrar edilir.	Diğer denemeye geçmeden önce 3-5 saniye beklenir.
“Elma göster” yönergesi sunulur.	5 saniye	“Harikasin bu elma” ve sembol pekiştireç sunulur.	Elinin üzerinden fiziksel yardım	Deneme tekrar edilir.	3-5 saniye beklenir.
“Eelma göster” yönergesi sunulur.	5 saniye	“Harikasin bu eelma” ve sembol pekiştireç sunulur.	Elinin üzerinden fiziksel yardım	Deneme tekrar edilir.	3-5 saniye beklenir.
“eeee göster” yönergesi sunulur.	5 saniye	“Harikasin bu eeee” ve sembol pekiştireç sunulur.	Elinin üzerinden fiziksel yardım	Deneme tekrar edilir.	3-5 saniye beklenir.
“ee göster” yönergesi sunulur.	5 saniye	“Harikasin bu ee” denir.	Elinin üzerinden fiziksel yardım	Deneme tekrar edilir.	3-5 saniye beklenir.
“e göster” yönergesi sunulur.	5 saniye	“Harikasin bu ee” denir.	Elinin üzerinden fiziksel yardım	Deneme tekrar edilir.	3-5 saniye beklenir.
“e göster” yönergesi sunulur. “a göster” yönergesi sunulur. “l göster” yönergesi sunulur.	5 saniye	“Harikasin bu e” denir. “Harikasin bu a” denir. “Harikasin bu l” denir.	Elinin üzerinden fiziksel yardım	Deneme tekrar edilir.	3-5 saniye beklenir.
“Bu hangi harf?” (a,i,e) yönergesi sunulur.	5 saniye	“Harikasin bu e” denir. “Harikasin bu a” denir. “Harikasin bu l” denir.	Sözel ipucu: Söyle ‘e’ denir.	Deneme tekrar edilir.	3-5 saniye beklenir.

Tablo 1.3. "e" HARFİ İÇİN ÖĞRETİM YOKLAMALARI

AŞAMALAR	ÖĞRETİM SETLERİ	HEDEF UYARAN	BEKLEME SÜRESİ	ÖĞRENCİ TEPKİLERİ			ÖLÇÜT
				Doğru	Yanlış	Tepkisiz kalma	
				Veri formuna artı (+) koyulur.	Veri formuna eksi (-) koyulur.	Öğrenci ölçütü karşılamışsa diğer aşamaya geçilir.	
BAŞLAMA DÜZEYİ	Bütün setlerdeki harfler	"Bu hangi harf?" yönergesi sunulur.	5 saniye	artı (+)	eksi (-)	Her harf için 4/4	
BİRİNCİ AŞAMA Basamak 1	Elma, leylek, ahtapot setlerinin ilk resimleri	"Elma göster" yönergesi sunulur.	5 saniye	artı (+)	eksi (-)	5/5	
Basamak 2	Elma, leylek, ahtapot setlerinin ikinci resimleri	"Eelma göster" yönergesi sunulur.	5 saniye	artı (+)	eksi (-)	5/5	
Basamak 3	Elma, leylek, ahtapot setlerinin üçüncü resimleri	"eeee göster" yönergesi sunulur.	5 saniye	artı (+)	eksi (-)	5/5	
Basamak 4	Elma, leylek, ahtapot setlerinin dördüncü resimleri	"ee göster" yönergesi sunulur.	5 saniye	artı (+)	eksi (-)	5/5	
Basamak 5	e,l,a harfleri	"e göster" yönergesi sunulur.	5 saniye	artı (+)	eksi (-)	5/5	
İKİNCİ AŞAMA: Gösterme aşaması	Karışık sırada sunulan e,l,a harfleri (Beşinci resimler)	"e göster" yönergesi sunulur. "a göster" yönergesi sunulur. "l göster" yönergesi sunulur.	5 saniye	artı (+)	eksi (-)	9/9	
ÜÇÜNCÜ AŞAMA: Söyleme aşaması	Karışık sırada sunulan e,l,a harfleri (Beşinci resimler)	"Bu hangi harf?" yönergesi sunulur. (a,l,e)	5 saniye	artı (+)	eksi (-)	9/9	

ÖRNEK ÖĞRETİM YOKLAMALARI

1. Elma, leylek, ahtapot setlerinin birinci resimleri (Birinci elma resmi, birinci leylek resmi ve birinci ahtapot resmi) masanın üzerine koyulur.
2. “Elma göster” yönergesi sunulur. (**Dikkat:** Bu yönerge en son aşamada ‘e’ yönergesine dönüştürüleceği için herhangi bir ek kullanılmamalıdır.)
3. Çocuğun tepki vermesi için 5 saniye beklenir.
4. Çocuk doğru olarak elma resmini gösterdiğinde, öğretim yoklamaları formuna artı (+) işareti konulur.
5. Çocuk yanlış resme yönlendiğinde ya da tepkisiz kaldığında öğretim yoklamaları formuna eksi (-) işareti konulur.
6. Öğretim yoklamalarına birinci elma resmi için üst üste beş doğru tepki alıncaya kadar devam edilir. (Çocuğun durumuna göre ölçüt değiştirilebilir.)
7. Aynı süreç sırasıyla e harfini temsil eden diğer dört resim (Örn., ikinci elma resmi, üçüncü elma resmi, dördüncü elma resmi ve beşinci resimde yer alan e harfi) için uygulanır.
8. “e” harfinin öğretiminin yoklamasına ilişkin bilgiler Tablo 1.3’de ayrıntılı olarak sunulmuştur.
9. Tablo 1.3.’de sunulan aşamalar izlenerek diğer harflerin öğretimin yoklamaları da gerçekleştirilebilir.
10. Öğretim yoklamalarında kullanılacak örnek veri toplama formu Tablo 1.4. de sunulmuştur.

TABLO 1.4. ÖĞRETİM YOKLAMALARI VERİ FORMU

Öğrenci Adı:	Tarih:				
Uygulama Adı:	Ölçüt: 5/5				
Yönerge: “..... göster”					
Bekleme süresi: 5 saniye					
	Denemeler				
Hedef Uyarın	1	2	3	4	5
..... resmi, aşama					
Toplam doğru tepki sayısı /				

TABLO 1.5. İKİNCİ VE ÜÇÜNCÜ ÖĞRETİM AŞAMASINDA KULLANILACAK VERİ FORMU

Öğrenci Adı:	Tarih:		
Uygulama Adı:	Ölçüt: 9/9		
Yönerge: “..... göster”			
Bekleme süresi: 5 saniye			
Harfler	Denemeler		
Hedef Uyarın	1	2	3
..... harfi			
..... harfi			
..... harfi			
Toplam doğru tepki sayısı /		



HARFLERİN ÖĞRETİM BASAMAKLARI



“e” Harfinin Öğretim Basamakları

Basamak 1

Masanın üzerine birinci elma, birinci leylek ve birinci ahtapot resmi konulur, çocuğun önündeki resimlere baktığından emin olduktan sonra, çocukla göz kontağı kurularak “elma göster” yönergesi sunulur. Elma sözcüğüne herhangi bir ek eklememeye dikkat ediniz.

Basamak 2

Masanın üzerine ikinci elma, ikinci leylek ve ikinci ahtapot resmi konulur, çocuğun önündeki resimlere baktığından emin olduktan sonra, çocukla göz kontağı kurularak “eeelma göster” yönergesi sunulur.

Basamak 3

Masanın üzerine üçüncü elma, üçüncü leylek ve üçüncü ahtapot resmi konulur, çocuğun önündeki resimlere baktığından emin olduktan sonra, çocukla göz kontağı kurularak “eeee göster” yönergesi sunulur.

Basamak 4

Masanın üzerine dördüncü elma, dördüncü leylek ve dördüncü ahtapot resmi konulur, çocuğun önündeki resimlere baktığından emin olduktan sonra, çocukla göz kontağı kurularak “ee göster” yönergesi sunulur.

Basamak 5

Masanın üzerine beşinci elma, beşinci leylek ve beşinci ahtapot resmi konulur, çocuğun önündeki resimlere baktığından emin olduktan sonra, çocukla göz kontağı kurularak “e göster” yönergesi sunulur.

“I” Harfinin Öğretim Basamakları

Basamak 1

Masanın üzerine birinci elma, birinci leylek ve birinci ahtapot resmi konulur, çocuğun önündeki resimlere baktığından emin olduktan sonra, çocukla göz kontağı kurularak “leylek göster” yönergesi sunulur. Leylek sözcüğüne herhangi bir ek eklememeye dikkat ediniz.

Basamak 2

Masanın üzerine ikinci elma, ikinci leylek ve ikinci ahtapot resmi konulur, çocuğun önündeki resimlere baktığından emin olduktan sonra, çocukla göz kontağı kurularak “IIleylek göster” yönergesi sunulur.

Basamak 3

Masanın üzerine üçüncü elma, üçüncü leylek ve üçüncü ahtapot resmi konulur, çocuğun önündeki resimlere baktığından emin olduktan sonra, çocukla göz kontağı kurularak “IIIl göster” yönergesi sunulur.

Basamak 4

Masanın üzerine dördüncü elma, dördüncü leylek ve dördüncü ahtapot resmi konulur, çocuğun önündeki resimlere baktığından emin olduktan sonra, çocukla göz kontağı kurularak “IIl göster” yönergesi sunulur.

Basamak 5

Masanın üzerine beşinci elma, beşinci leylek ve beşinci ahtapot resmi konulur, çocuğun önündeki resimlere baktığından emin olduktan sonra, çocukla göz kontağı kurularak “I göster” yönergesi sunulur.

“a” Harfinin Öğretim Basamakları

Basamak 1

Masanın üzerine birinci elma, birinci leylek ve birinci ahtapot resmi konulur, çocuğun önündeki resimlere baktığından emin olduktan sonra, çocukla göz kontağı kurularak “ahtapot göster” yönergesi sunulur. Ahtapot sözcüğüne herhangi bir ek eklememeye dikkat ediniz.

Basamak 2

Masanın üzerine ikinci elma, ikinci leylek ve ikinci ahtapot resmi konulur, çocuğun önündeki resimlere baktığından emin olduktan sonra, çocukla göz kontağı kurularak “aahtapot göster” yönergesi sunulur.

Basamak 3

Masanın üzerine üçüncü elma, üçüncü leylek ve üçüncü ahtapot resmi konulur, çocuğun önündeki resimlere baktığından emin olduktan sonra, çocukla göz kontağı kurularak “aaa göster” yönergesi sunulur.

Basamak 4

Masanın üzerine dördüncü elma, dördüncü leylek ve dördüncü ahtapot resmi konulur, çocuğun önündeki resimlere baktığından emin olduktan sonra, çocukla göz kontağı kurularak “aa göster” yönergesi sunulur.

Basamak 5

Masanın üzerine beşinci elma, beşinci leylek ve beşinci ahtapot resmi konulur, çocuğun önündeki resimlere baktığından emin olduktan sonra, çocukla göz kontağı kurularak “a göster” yönergesi sunulur.

“k” Harfinin Öğretim Basamakları

Basamak 1

Masanın üzerine birinci kelebek, birinci iğne ve birinci nal resmi konulur, çocuğun önündeki resimlere baktığından emin olduktan sonra, çocukla göz kontağı kurularak “kelebek göster” yönergesi sunulur. Kelebek sözcüğüne herhangi bir ek eklememeye dikkat ediniz.

Basamak 2

Masanın üzerine ikinci kelebek, ikinci iğne ve ikinci nal resmi konulur, çocuğun önündeki resimlere baktığından emin olduktan sonra, çocukla göz kontağı kurularak “kkkelebek göster” yönergesi sunulur.

Basamak 3

Masanın üzerine üçüncü kelebek, üçüncü iğne ve üçüncü nal resmi konulur, çocuğun önündeki resimlere baktığından emin olduktan sonra, çocukla göz kontağı kurularak “kkkk göster” yönergesi sunulur.

Basamak 4

Masanın üzerine dördüncü kelebek, dördüncü iğne ve dördüncü nal resmi konulur, çocuğun önündeki resimlere baktığından emin olduktan sonra, çocukla göz kontağı kurularak “kk göster” yönergesi sunulur.

Basamak 5

Masanın üzerine beşinci kelebek, beşinci iğne ve beşinci nal resmi konulur, çocuğun önündeki resimlere baktığından emin olduktan sonra, çocukla göz kontağı kurularak “k göster” yönergesi sunulur.

“i” Harfinin Öğretim Basamakları

Basamak 1

Masanın üzerine birinci kelebek, birinci iğne ve birinci nal resmi konulur, çocuğun önündeki resimlere baktığından emin olduktan sonra, çocukla göz kontağı kurularak “iğne göster” yönergesi sunulur. İğne sözcüğüne herhangi bir ek eklememeye dikkat ediniz.

Basamak 2

Masanın üzerine ikinci kelebek, ikinci iğne ve ikinci nal resmi konulur, çocuğun önündeki resimlere baktığından emin olduktan sonra, çocukla göz kontağı kurularak “iiğne göster” yönergesi sunulur.

Basamak 3

Masanın üzerine üçüncü kelebek, üçüncü iğne ve üçüncü nal resmi konulur, çocuğun önündeki resimlere baktığından emin olduktan sonra, çocukla göz kontağı kurularak “iiiğne göster” yönergesi sunulur.

Basamak 4

Masanın üzerine dördüncü kelebek, dördüncü iğne ve dördüncü nal resmi konulur, çocuğun önündeki resimlere baktığından emin olduktan sonra, çocukla göz kontağı kurularak “iiiiğne göster” yönergesi sunulur.

Basamak 5

Masanın üzerine beşinci kelebek, beşinci iğne ve beşinci nal resmi konulur, çocuğun önündeki resimlere baktığından emin olduktan sonra, çocukla göz kontağı kurularak “i göster” yönergesi sunulur.

“n” Harfinin Öğretim Basamakları

Basamak 1

Masanın üzerine birinci kelebek, birinci iğne ve birinci nal resmi konulur, çocuğun önündeki resimlere baktığından emin olduktan sonra, çocukla göz kontağı kurularak “nal göster” yönergesi sunulur. Nal sözcüğüne herhangi bir ek eklememeye dikkat ediniz.

Basamak 2

Masanın üzerine ikinci kelebek, ikinci iğne ve ikinci nal resmi konulur, çocuğun önündeki resimlere baktığından emin olduktan sonra, çocukla göz kontağı kurularak “nnal göster” yönergesi sunulur.

Basamak 3

Masanın üzerine üçüncü kelebek, üçüncü iğne ve üçüncü nal resmi konulur, çocuğun önündeki resimlere baktığından emin olduktan sonra, çocukla göz kontağı kurularak “nnnn göster” yönergesi sunulur.

Basamak 4

Masanın üzerine dördüncü kelebek, dördüncü iğne ve dördüncü nal resmi konulur, çocuğun önündeki resimlere baktığından emin olduktan sonra, çocukla göz kontağı kurularak “nn göster” yönergesi sunulur.

Basamak 5

Masanın üzerine beşinci kelebek, beşinci iğne ve beşinci nal resmi konulur, çocuğun önündeki resimlere baktığından emin olduktan sonra, çocukla göz kontağı kurularak “n göster” yönergesi sunulur.

“o” Harfinin Öğretim Basamakları

Basamak 1

Masanın üzerine birinci odun, birinci muz ve birinci uçak resmi konulur, çocuğun önündeki resimlere baktığından emin olduktan sonra, çocukla göz kontağı kurularak “odun göster” yönergesi sunulur. Odun sözcüğüne herhangi bir ek eklememeye dikkat ediniz.

Basamak 2

Masanın üzerine ikinci odun, ikinci muz ve ikinci uçak resmi konulur, çocuğun önündeki resimlere baktığından emin olduktan sonra, çocukla göz kontağı kurularak “oodun göster” yönergesi sunulur.

Basamak 3

Masanın üzerine üçüncü odun, üçüncü muz ve üçüncü uçak resmi konulur, çocuğun önündeki resimlere baktığından emin olduktan sonra, çocukla göz kontağı kurularak “oooo göster” yönergesi sunulur.

Basamak 4

Masanın üzerine dördüncü odun, dördüncü muz ve dördüncü uçak resmi konulur, çocuğun önündeki resimlere baktığından emin olduktan sonra, çocukla göz kontağı kurularak “oo göster” yönergesi sunulur.

Basamak 5

Masanın üzerine beşinci odun, beşinci muz ve beşinci uçak resmi konulur, çocuğun önündeki resimlere baktığından emin olduktan sonra, çocukla göz kontağı kurularak “o göster” yönergesi sunulur.

“m” Harfinin Öğretim Basamakları

Basamak 1

Masanın üzerine birinci odun, birinci muz ve birinci uçak resmi konulur, çocuğun önündeki resimlere baktığından emin olduktan sonra, çocukla göz kontağı kurularak “muz göster” yönergesi sunulur. Muz sözcüğüne herhangi bir ek eklememeye dikkat ediniz.

Basamak 2

Masanın üzerine ikinci odun, ikinci muz ve ikinci uçak resmi konulur, çocuğun önündeki resimlere baktığından emin olduktan sonra, çocukla göz kontağı kurularak “mmmuz göster” yönergesi sunulur.

Basamak 3

Masanın üzerine üçüncü odun, üçüncü muz ve üçüncü uçak resmi konulur, çocuğun önündeki resimlere baktığından emin olduktan sonra, çocukla göz kontağı kurularak “mmmm göster” yönergesi sunulur.

Basamak 4

Masanın üzerine dördüncü odun, dördüncü muz ve dördüncü uçak resmi konulur, çocuğun önündeki resimlere baktığından emin olduktan sonra, çocukla göz kontağı kurularak “mm göster” yönergesi sunulur.

Basamak 5

Masanın üzerine beşinci odun, beşinci muz ve beşinci uçak resmi konulur, çocuğun önündeki resimlere baktığından emin olduktan sonra, çocukla göz kontağı kurularak “m göster” yönergesi sunulur.

“u” Harfinin Öğretim Basamakları

Basamak 1

Masanın üzerine birinci odun, birinci muz ve birinci uçak resmi konulur, çocuğun önündeki resimlere baktığından emin olduktan sonra, çocukla göz kontağı kurularak “uçak göster” yönergesi sunulur. Uçak sözcüğüne herhangi bir ek eklememeye dikkat ediniz.

Basamak 2

Masanın üzerine ikinci odun, ikinci muz ve ikinci uçak resmi konulur, çocuğun önündeki resimlere baktığından emin olduktan sonra, çocukla göz kontağı kurularak “uuuçak göster” yönergesi sunulur.

Basamak 3

Masanın üzerine üçüncü odun, üçüncü muz ve üçüncü uçak resmi konulur, çocuğun önündeki resimlere baktığından emin olduktan sonra, çocukla göz kontağı kurularak “uuuu göster” yönergesi sunulur.

Basamak 4

Masanın üzerine dördüncü odun, dördüncü muz ve dördüncü uçak resmi konulur, çocuğun önündeki resimlere baktığından emin olduktan sonra, çocukla göz kontağı kurularak “uu göster” yönergesi sunulur.

Basamak 5

Masanın üzerine beşinci odun, beşinci muz ve beşinci uçak resmi konulur, çocuğun önündeki resimlere baktığından emin olduktan sonra, çocukla göz kontağı kurularak “u göster” yönergesi sunulur.

“t” Harfinin Öğretim Basamakları

Basamak 1

Masanın üzerine birinci tavşan, birinci ütü ve birinci yunus resmi konulur, çocuğun önündeki resimlere baktığından emin olduktan sonra, çocukla göz kontağı kurularak “tavşan göster” yönergesi sunulur. Tavşan sözcüğüne herhangi bir ek eklememeye dikkat ediniz.

Basamak 2

Masanın üzerine ikinci tavşan, ikinci ütü ve ikinci yunus resmi konulur, çocuğun önündeki resimlere baktığından emin olduktan sonra, çocukla göz kontağı kurularak “tttavşan göster” yönergesi sunulur.

Basamak 3

Masanın üzerine üçüncü tavşan, üçüncü ütü ve üçüncü yunus resmi konulur, çocuğun önündeki resimlere baktığından emin olduktan sonra, çocukla göz kontağı kurularak “tttt göster” yönergesi sunulur.

Basamak 4

Masanın üzerine dördüncü tavşan, dördüncü ütü ve dördüncü yunus resmi konulur, çocuğun önündeki resimlere baktığından emin olduktan sonra, çocukla göz kontağı kurularak “tt göster” yönergesi sunulur.

Basamak 5

Masanın üzerine beşinci tavşan, beşinci ütü ve beşinci yunus resmi konulur, çocuğun önündeki resimlere baktığından emin olduktan sonra, çocukla göz kontağı kurularak “t göster” yönergesi sunulur.

“ü” Harfinin Öğretim Basamakları

Basamak 1

Masanın üzerine birinci tavşan, birinci ütü ve birinci yunus resmi konulur, çocuğun önündeki resimlere baktığından emin olduktan sonra, çocukla göz kontağı kurularak “ütü göster” yönergesi sunulur. Ütü sözcüğüne herhangi bir ek eklememeye dikkat ediniz.

Basamak 2

Masanın üzerine ikinci tavşan, ikinci ütü ve ikinci yunus resmi konulur, çocuğun önündeki resimlere baktığından emin olduktan sonra, çocukla göz kontağı kurularak “üütü göster” yönergesi sunulur.

Basamak 3

Masanın üzerine üçüncü tavşan, üçüncü ütü ve üçüncü yunus resmi konulur, çocuğun önündeki resimlere baktığından emin olduktan sonra, çocukla göz kontağı kurularak “üüüü göster” yönergesi sunulur.

Basamak 4

Masanın üzerine dördüncü tavşan, dördüncü ütü ve dördüncü yunus resmi konulur, çocuğun önündeki resimlere baktığından emin olduktan sonra, çocukla göz kontağı kurularak “üü göster” yönergesi sunulur.

Basamak 5

Masanın üzerine beşinci tavşan, beşinci ütü ve beşinci yunus resmi konulur, çocuğun önündeki resimlere baktığından emin olduktan sonra, çocukla göz kontağı kurularak “ü göster” yönergesi sunulur.

“y” Harfinin Öğretim Basamakları

Basamak 1

Masanın üzerine birinci tavşan, birinci ütü ve birinci yunus resmi konulur, çocuğun önündeki resimlere baktığından emin olduktan sonra, çocukla göz kontağı kurularak “yunus göster” yönergesi sunulur. Yunus sözcüğüne herhangi bir ek eklememeye dikkat ediniz.

Basamak 2

Masanın üzerine ikinci tavşan, ikinci ütü ve ikinci yunus resmi konulur, çocuğun önündeki resimlere baktığından emin olduktan sonra, çocukla göz kontağı kurularak “yyyunus göster” yönergesi sunulur.

Basamak 3

Masanın üzerine üçüncü tavşan, üçüncü ütü ve üçüncü yunus resmi konulur, çocuğun önündeki resimlere baktığından emin olduktan sonra, çocukla göz kontağı kurularak “yyyy göster” yönergesi sunulur.

Basamak 4

Masanın üzerine dördüncü tavşan, dördüncü ütü ve dördüncü yunus resmi konulur, çocuğun önündeki resimlere baktığından emin olduktan sonra, çocukla göz kontağı kurularak “yy göster” yönergesi sunulur.

Basamak 5

Masanın üzerine beşinci tavşan, beşinci ütü ve beşinci yunus resmi konulur, çocuğun önündeki resimlere baktığından emin olduktan sonra, çocukla göz kontağı kurularak “y göster” yönergesi sunulur.

“ö” Harfinin Öğretim Basamakları

Basamak 1

Masanın üzerine birinci örümcek, birinci robot ve birinci ıspanak resmi konulur, çocuğun önündeki resimlere baktığından emin olduktan sonra, çocukla göz kontağı kurularak “örümcek göster” yönergesi sunulur. Örümcek sözcüğüne herhangi bir ek eklememeye dikkat ediniz.

Basamak 2

Masanın üzerine ikinci örümcek, ikinci robot ve ikinci ıspanak resmi konulur, çocuğun önündeki resimlere baktığından emin olduktan sonra, çocukla göz kontağı kurularak “ööörümcek göster” yönergesi sunulur.

Basamak 3

Masanın üzerine üçüncü örümcek, üçüncü robot ve üçüncü ıspanak resmi konulur, çocuğun önündeki resimlere baktığından emin olduktan sonra, çocukla göz kontağı kurularak “öööö göster” yönergesi sunulur.

Basamak 4

Masanın üzerine dördüncü örümcek, dördüncü robot ve dördüncü ıspanak resmi konulur, çocuğun önündeki resimlere baktığından emin olduktan sonra, çocukla göz kontağı kurularak “öö göster” yönergesi sunulur.

Basamak 5

Masanın üzerine beşinci örümcek, beşinci robot ve beşinci ıspanak resmi konulur, çocuğun önündeki resimlere baktığından emin olduktan sonra, çocukla göz kontağı kurularak “ö göster” yönergesi sunulur.

“r” Harfinin Öğretim Basamakları

Basamak 1

Masanın üzerine birinci örümcek, birinci robot ve birinci ıspanak resmi konulur, çocuğun önündeki resimlere baktığından emin olduktan sonra, çocukla göz kontağı kurularak “robot göster” yönergesi sunulur. Robot sözcüğüne herhangi bir ek eklememeye dikkat ediniz.

Basamak 2

Masanın üzerine ikinci örümcek, ikinci robot ve ikinci ıspanak resmi konulur, çocuğun önündeki resimlere baktığından emin olduktan sonra, çocukla göz kontağı kurularak “rrrobot göster” yönergesi sunulur.

Basamak 3

Masanın üzerine üçüncü örümcek, üçüncü robot ve üçüncü ıspanak resmi konulur, çocuğun önündeki resimlere baktığından emin olduktan sonra, çocukla göz kontağı kurularak “rrrr göster” yönergesi sunulur.

Basamak 4

Masanın üzerine dördüncü örümcek, dördüncü robot ve dördüncü ıspanak resmi konulur, çocuğun önündeki resimlere baktığından emin olduktan sonra, çocukla göz kontağı kurularak “rr göster” yönergesi sunulur.

Basamak 5

Masanın üzerine beşinci örümcek, beşinci robot ve beşinci ıspanak resmi konulur, çocuğun önündeki resimlere baktığından emin olduktan sonra, çocukla göz kontağı kurularak “r göster” yönergesi sunulur.

“ı” Harfinin Öğretim Basamakları

Basamak 1

Masanın üzerine birinci örümcek, birinci robot ve birinci ıspanak resmi konulur, çocuğun önündeki resimlere baktığından emin olduktan sonra, çocukla göz kontağı kurularak “ıspanak göster” yönergesi sunulur. Ispanak sözcüğüne herhangi bir ek eklememeye dikkat ediniz.

Basamak 2

Masanın üzerine ikinci örümcek, ikinci robot ve ikinci ıspanak resmi konulur, çocuğun önündeki resimlere baktığından emin olduktan sonra, çocukla göz kontağı kurularak “ııspanak göster” yönergesi sunulur.

Basamak 3

Masanın üzerine üçüncü örümcek, üçüncü robot ve üçüncü ıspanak resmi konulur, çocuğun önündeki resimlere baktığından emin olduktan sonra, çocukla göz kontağı kurularak “ıııı göster” yönergesi sunulur.

Basamak 4

Masanın üzerine dördüncü örümcek, dördüncü robot ve dördüncü ıspanak resmi konulur, çocuğun önündeki resimlere baktığından emin olduktan sonra, çocukla göz kontağı kurularak “ııııı göster” yönergesi sunulur.

Basamak 5

Masanın üzerine beşinci örümcek, beşinci robot ve beşinci ıspanak resmi konulur, çocuğun önündeki resimlere baktığından emin olduktan sonra, çocukla göz kontağı kurularak “ııııııı göster” yönergesi sunulur.

“d” Harfinin Öğretim Basamakları

Basamak 1

Masanın üzerine birinci düdük, birinci salyangoz ve birinci balık resmi konulur, çocuğun önündeki resimlere baktığından emin olduktan sonra, çocukla göz kontağı kurularak “düdük göster” yönergesi sunulur. Düdük sözcüğüne herhangi bir ek eklememeye dikkat ediniz.

Basamak 2

Masanın üzerine ikinci düdük, ikinci salyangoz ve ikinci balık resmi konulur, çocuğun önündeki resimlere baktığından emin olduktan sonra, çocukla göz kontağı kurularak “dddüdük göster” yönergesi sunulur.

Basamak 3

Masanın üzerine üçüncü düdük, üçüncü salyangoz ve üçüncü balık resmi konulur, çocuğun önündeki resimlere baktığından emin olduktan sonra, çocukla göz kontağı kurularak “dddd göster” yönergesi sunulur.

Basamak 4

Masanın üzerine dördüncü düdük, dördüncü salyangoz ve dördüncü balık resmi konulur, çocuğun önündeki resimlere baktığından emin olduktan sonra, çocukla göz kontağı kurularak “dd göster” yönergesi sunulur.

Basamak 5

Masanın üzerine beşinci düdük, beşinci salyangoz ve beşinci balık resmi konulur, çocuğun önündeki resimlere baktığından emin olduktan sonra, çocukla göz kontağı kurularak “d göster” yönergesi sunulur.

“s” Harfinin Öğretim Basamakları

Basamak 1

Masanın üzerine birinci düdük, birinci salyangoz ve birinci balık resmi konulur, çocuğun önündeki resimlere baktığından emin olduktan sonra, çocukla göz kontağı kurularak “salyangoz göster” yönergesi sunulur. Salyangoz sözcüğüne herhangi bir ek eklememeye dikkat ediniz.

Basamak 2

Masanın üzerine ikinci düdük, ikinci salyangoz ve ikinci balık resmi konulur, çocuğun önündeki resimlere baktığından emin olduktan sonra, çocukla göz kontağı kurularak “ssalyangoz göster” yönergesi sunulur.

Basamak 3

Masanın üzerine üçüncü düdük, üçüncü salyangoz ve üçüncü balık resmi konulur, çocuğun önündeki resimlere baktığından emin olduktan sonra, çocukla göz kontağı kurularak “ssss göster” yönergesi sunulur.

Basamak 4

Masanın üzerine dördüncü düdük, dördüncü salyangoz ve dördüncü balık resmi konulur, çocuğun önündeki resimlere baktığından emin olduktan sonra, çocukla göz kontağı kurularak “ss göster” yönergesi sunulur.

Basamak 5

Masanın üzerine beşinci düdük, beşinci salyangoz ve beşinci balık resmi konulur, çocuğun önündeki resimlere baktığından emin olduktan sonra, çocukla göz kontağı kurularak “s göster” yönergesi sunulur.

“b” Harfinin Öğretim Basamakları

Basamak 1

Masanın üzerine birinci düdük, birinci salyangoz ve birinci balık resmi konulur, çocuğun önündeki resimlere baktığından emin olduktan sonra, çocukla göz kontağı kurularak “balık göster” yönergesi sunulur. Balık sözcüğüne herhangi bir ek eklememeye dikkat ediniz.

Basamak 2

Masanın üzerine ikinci düdük, ikinci salyangoz ve ikinci balık resmi konulur, çocuğun önündeki resimlere baktığından emin olduktan sonra, çocukla göz kontağı kurularak “bbbalık göster” yönergesi sunulur.

Basamak 3

Masanın üzerine üçüncü düdük, üçüncü salyangoz ve üçüncü balık resmi konulur, çocuğun önündeki resimlere baktığından emin olduktan sonra, çocukla göz kontağı kurularak “bbbb göster” yönergesi sunulur.

Basamak 4

Masanın üzerine dördüncü düdük, dördüncü salyangoz ve dördüncü balık resmi konulur, çocuğun önündeki resimlere baktığından emin olduktan sonra, çocukla göz kontağı kurularak “bb göster” yönergesi sunulur.

Basamak 5

Masanın üzerine beşinci düdük, beşinci salyangoz ve beşinci balık resmi konulur, çocuğun önündeki resimlere baktığından emin olduktan sonra, çocukla göz kontağı kurularak “b göster” yönergesi sunulur.

“z” Harfinin Öğretim Basamakları

Basamak 1

Masanın üzerine birinci zürafa, birinci çiçek ve birinci gül resmi konulur, çocuğun önündeki resimlere baktığından emin olduktan sonra, çocukla göz kontağı kurularak “zürafa göster” yönergesi sunulur. Zürafa sözcüğüne herhangi bir ek eklememeye dikkat ediniz.

Basamak 2

Masanın üzerine ikinci zürafa, ikinci çiçek ve ikinci gül resmi konulur, çocuğun önündeki resimlere baktığından emin olduktan sonra, çocukla göz kontağı kurularak “zzürafa göster” yönergesi sunulur.

Basamak 3

Masanın üzerine üçüncü zürafa, üçüncü çiçek ve üçüncü gül resmi konulur, çocuğun önündeki resimlere baktığından emin olduktan sonra, çocukla göz kontağı kurularak “zzzz göster” yönergesi sunulur.

Basamak 4

Masanın üzerine dördüncü zürafa, dördüncü çiçek ve dördüncü gül resmi konulur, çocuğun önündeki resimlere baktığından emin olduktan sonra, çocukla göz kontağı kurularak “zz göster” yönergesi sunulur.

Basamak 5

Masanın üzerine beşinci zürafa, beşinci çiçek ve beşinci gül resmi konulur, çocuğun önündeki resimlere baktığından emin olduktan sonra, çocukla göz kontağı kurularak “z göster” yönergesi sunulur.

“ç” Harfinin Öğretim Basamakları

Basamak 1

Masanın üzerine birinci zürafa, birinci çiçek ve birinci gül resmi konulur, çocuğun önündeki resimlere baktığından emin olduktan sonra, çocukla göz kontağı kurularak “çiçek göster” yönergesi sunulur. Çiçek sözcüğüne herhangi bir ek eklememeye dikkat ediniz.

Basamak 2

Masanın üzerine ikinci zürafa, ikinci çiçek ve ikinci gül resmi konulur, çocuğun önündeki resimlere baktığından emin olduktan sonra, çocukla göz kontağı kurularak “ççiçek göster” yönergesi sunulur.

Basamak 3

Masanın üzerine üçüncü zürafa, üçüncü çiçek ve üçüncü gül resmi konulur, çocuğun önündeki resimlere baktığından emin olduktan sonra, çocukla göz kontağı kurularak “çççç göster” yönergesi sunulur.

Basamak 4

Masanın üzerine dördüncü zürafa, dördüncü çiçek ve dördüncü gül resmi konulur, çocuğun önündeki resimlere baktığından emin olduktan sonra, çocukla göz kontağı kurularak “ççççç göster” yönergesi sunulur.

Basamak 5

Masanın üzerine beşinci zürafa, beşinci çiçek ve beşinci gül resmi konulur, çocuğun önündeki resimlere baktığından emin olduktan sonra, çocukla göz kontağı kurularak “ççççççç göster” yönergesi sunulur.

“g” Harfinin Öğretim Basamakları

Basamak 1

Masanın üzerine birinci zürafa, birinci çiçek ve birinci gül resmi konulur, çocuğun önündeki resimlere baktığından emin olduktan sonra, çocukla göz kontağı kurularak “gül göster” yönergesi sunulur. Gül sözcüğüne herhangi bir ek eklememeye dikkat ediniz.

Basamak 2

Masanın üzerine ikinci zürafa, ikinci çiçek ve ikinci gül resmi konulur, çocuğun önündeki resimlere baktığından emin olduktan sonra, çocukla göz kontağı kurularak “ggül göster” yönergesi sunulur.

Basamak 3

Masanın üzerine üçüncü zürafa, üçüncü çiçek ve üçüncü gül resmi konulur, çocuğun önündeki resimlere baktığından emin olduktan sonra, çocukla göz kontağı kurularak “gggg göster” yönergesi sunulur.

Basamak 4

Masanın üzerine dördüncü zürafa, dördüncü çiçek ve dördüncü gül resmi konulur, çocuğun önündeki resimlere baktığından emin olduktan sonra, çocukla göz kontağı kurularak “ggg göster” yönergesi sunulur.

Basamak 5

Masanın üzerine beşinci zürafa, beşinci çiçek ve beşinci gül resmi konulur, çocuğun önündeki resimlere baktığından emin olduktan sonra, çocukla göz kontağı kurularak “g göster” yönergesi sunulur.

“ş” Harfinin Öğretim Basamakları

Basamak 1

Masanın üzerine ikinci şeker, ikinci civciv ve ikinci patlıcan resmi konulur, çocuğun önündeki resimlere baktığından emin olduktan sonra, çocukla göz kontağı kurularak “şşşeker göster” yönergesi sunulur.

Basamak 2

Masanın üzerine ikinci şeker, ikinci civciv ve ikinci patlıcan resmi konulur, çocuğun önündeki resimlere baktığından emin olduktan sonra, çocukla göz kontağı kurularak “şşşeker göster” yönergesi sunulur.

Basamak 3

Masanın üzerine üçüncü şeker, üçüncü civciv ve üçüncü patlıcan resmi konulur, çocuğun önündeki resimlere baktığından emin olduktan sonra, çocukla göz kontağı kurularak “şşşş göster” yönergesi sunulur.

Basamak 4

Masanın üzerine dördüncü şeker, dördüncü civciv ve dördüncü patlıcan resmi konulur, çocuğun önündeki resimlere baktığından emin olduktan sonra, çocukla göz kontağı kurularak “şş göster” yönergesi sunulur.

Basamak 5

Masanın üzerine beşinci şeker, beşinci civciv ve beşinci patlıcan resmi konulur, çocuğun önündeki resimlere baktığından emin olduktan sonra, çocukla göz kontağı kurularak “ş göster” yönergesi sunulur.

“c” Harfinin Öğretim Basamakları

Basamak 1

Masanın üzerine birinci şeker, birinci civciv ve birinci patlıcan resmi konulur, çocuğun önündeki resimlere baktığından emin olduktan sonra, çocukla göz kontağı kurularak “civciv göster” yönergesi sunulur. Civciv sözcüğüne herhangi bir ek eklememeye dikkat ediniz.

Basamak 2

Masanın üzerine ikinci şeker, ikinci civciv ve ikinci patlıcan resmi konulur, çocuğun önündeki resimlere baktığından emin olduktan sonra, çocukla göz kontağı kurularak “ccivciv göster” yönergesi sunulur.

Basamak 3

Masanın üzerine üçüncü şeker, üçüncü civciv ve üçüncü patlıcan resmi konulur, çocuğun önündeki resimlere baktığından emin olduktan sonra, çocukla göz kontağı kurularak “cccc göster” yönergesi sunulur.

Basamak 4

Masanın üzerine dördüncü şeker, dördüncü civciv ve dördüncü patlıcan resmi konulur, çocuğun önündeki resimlere baktığından emin olduktan sonra, çocukla göz kontağı kurularak “cc göster” yönergesi sunulur.

Basamak 5

Masanın üzerine beşinci şeker, beşinci civciv ve beşinci patlıcan resmi konulur, çocuğun önündeki resimlere baktığından emin olduktan sonra, çocukla göz kontağı kurularak “c göster” yönergesi sunulur.

“p” Harfinin Öğretim Basamakları

Basamak 1

Masanın üzerine birinci şeker, birinci civciv ve birinci patlıcan resmi konulur, çocuğun önündeki resimlere baktığından emin olduktan sonra, çocukla göz kontağı kurularak “patlıcan göster” yönergesi sunulur. Patlıcan sözcüğüne herhangi bir ek eklememeye dikkat ediniz.

Basamak 2

Masanın üzerine ikinci şeker, ikinci civciv ve ikinci patlıcan resmi konulur, çocuğun önündeki resimlere baktığından emin olduktan sonra, çocukla göz kontağı kurularak “pppatlıcan göster” yönergesi sunulur.

Basamak 3

Masanın üzerine üçüncü şeker, üçüncü civciv ve üçüncü patlıcan resmi konulur, çocuğun önündeki resimlere baktığından emin olduktan sonra, çocukla göz kontağı kurularak “pppp göster” yönergesi sunulur.

Basamak 4

Masanın üzerine dördüncü şeker, dördüncü civciv ve dördüncü patlıcan resmi konulur, çocuğun önündeki resimlere baktığından emin olduktan sonra, çocukla göz kontağı kurularak “ppp göster” yönergesi sunulur.

Basamak 5

Masanın üzerine beşinci şeker, beşinci civciv ve beşinci patlıcan resmi konulur, çocuğun önündeki resimlere baktığından emin olduktan sonra, çocukla göz kontağı kurularak “p göster” yönergesi sunulur.

“h” Harfinin Öğretim Basamakları

Basamak 1

Masanın üzerine birinci havuç , birinci vazo, birinci fil ve birinci jilet resmi konulur, çocuğun önündeki resimlere baktığından emin olduktan sonra, çocukla göz kontağı kurularak “havuç göster” yönergesi sunulur. Havuç sözcüğüne herhangi bir ek eklememeye dikkat ediniz.

Basamak 2

Masanın üzerine ikinci havuç ,ikinci vazo, ikinci fil ve ikinci jilet resmi konulur, çocuğun önündeki resimlere baktığından emin olduktan sonra, çocukla göz kontağı kurularak “hvhavuç göster” yönergesi sunulur.

Basamak 3

Masanın üzerine üçüncü havuç, üçüncü vazo, üçüncü fil ve üçüncü jilet resmi konulur, çocuğun önündeki resimlere baktığından emin olduktan sonra, çocukla göz kontağı kurularak “hvhvh göster” yönergesi sunulur.

Basamak 4

Masanın üzerine dördüncü havuç, dördüncü vazo, dördüncü fil ve dördüncü jilet resmi konulur, çocuğun önündeki resimlere baktığından emin olduktan sonra, çocukla göz kontağı kurularak “hvhvh göster” yönergesi sunulur.

Basamak 5

Masanın üzerine beşinci havuç, beşinci vazo, beşinci fil ve beşinci jilet resmi konulur, çocuğun önündeki resimlere baktığından emin olduktan sonra, çocukla göz kontağı kurularak “hvhvh göster” yönergesi sunulur.

“v” Harfinin Öğretim Basamakları

Basamak 1

Masanın üzerine birinci havuç , birinci vazo, birinci fil ve birinci jilet resmi konulur, çocuğun önündeki resimlere baktığından emin olduktan sonra, çocukla göz kontağı kurularak “vazo göster” yönergesi sunulur. Vazo sözcüğüne herhangi bir ek eklememeye dikkat ediniz.

Basamak 2

Masanın üzerine ikinci havuç ,ikinci vazo, İkinci fil ve ikinci jilet resmi konulur, çocuğun önündeki resimlere baktığından emin olduktan sonra, çocukla göz kontağı kurularak “vvvazo göster” yönergesi sunulur.

Basamak 3

Masanın üzerine üçüncü havuç , üçüncü vazo, üçüncü fil ve üçüncü jilet resmi konulur, çocuğun önündeki resimlere baktığından emin olduktan sonra, çocukla göz kontağı kurularak “vvvv göster” yönergesi sunulur.

Basamak 4

Masanın üzerine dördüncü havuç , dördüncü vazo, dördüncü fil ve dördüncü jilet resmi konulur, çocuğun önündeki resimlere baktığından emin olduktan sonra, çocukla göz kontağı kurularak “vv göster” yönergesi sunulur.

Basamak 5

Masanın üzerine beşinci havuç , beşinci vazo, beşinci fil ve beşinci jilet resmi konulur, çocuğun önündeki resimlere baktığından emin olduktan sonra, çocukla göz kontağı kurularak “v göster” yönergesi sunulur.

“f” Harfinin Öğretim Basamakları

Basamak 1

Masanın üzerine birinci havuç, birinci vazo, birinci fil ve birinci jilet resmi konulur, çocuğun önündeki resimlere baktığından emin olduktan sonra, çocukla göz kontağı kurularak “fil göster” yönergesi sunulur. Fil sözcüğüne herhangi bir ek eklememeye dikkat ediniz.

Basamak 2

Masanın üzerine ikinci havuç, ikinci vazo, ikinci fil ve ikinci jilet resmi konulur, çocuğun önündeki resimlere baktığından emin olduktan sonra, çocukla göz kontağı kurularak “ffil göster” yönergesi sunulur.

Basamak 3

Masanın üzerine üçüncü havuç, üçüncü vazo, üçüncü fil ve üçüncü jilet resmi konulur, çocuğun önündeki resimlere baktığından emin olduktan sonra, çocukla göz kontağı kurularak “ffff göster” yönergesi sunulur.

Basamak 4

Masanın üzerine dördüncü havuç, dördüncü vazo, dördüncü fil ve dördüncü jilet resmi konulur, çocuğun önündeki resimlere baktığından emin olduktan sonra, çocukla göz kontağı kurularak “ff göster” yönergesi sunulur.

Basamak 5

Masanın üzerine beşinci havuç, beşinci vazo, beşinci fil ve beşinci jilet resmi konulur, çocuğun önündeki resimlere baktığından emin olduktan sonra, çocukla göz kontağı kurularak “f göster” yönergesi sunulur.

“j” Harfinin Öğretim Basamakları

Basamak 1

Masanın üzerine birinci havuç, birinci vazo, birinci fil ve birinci jilet resmi konulur, çocuğun önündeki resimlere baktığından emin olduktan sonra, çocukla göz kontağı kurularak “jilet göster” yönergesi sunulur. Jilet sözcüğüne herhangi bir ek eklememeye dikkat ediniz.

Basamak 2

Masanın üzerine ikinci havuç, ikinci vazo, ikinci fil ve ikinci jilet resmi konulur, çocuğun önündeki resimlere baktığından emin olduktan sonra, çocukla göz kontağı kurularak “jjilet göster” yönergesi sunulur.

Basamak 3

Masanın üzerine üçüncü havuç, üçüncü vazo, üçüncü fil ve üçüncü jilet resmi konulur, çocuğun önündeki resimlere baktığından emin olduktan sonra, çocukla göz kontağı kurularak “jjj göster” yönergesi sunulur.

Basamak 4

Masanın üzerine dördüncü havuç, dördüncü vazo, dördüncü fil ve dördüncü jilet resmi konulur, çocuğun önündeki resimlere baktığından emin olduktan sonra, çocukla göz kontağı kurularak “jjj göster” yönergesi sunulur.

Basamak 5

Masanın üzerine beşinci havuç, beşinci vazo, beşinci fil ve beşinci jilet resmi konulur, çocuğun önündeki resimlere baktığından emin olduktan sonra, çocukla göz kontağı kurularak “j göster” yönergesi sunulur.



HARF KARTLARI



"e" harfi kart seti



e1

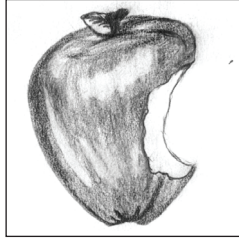

e2

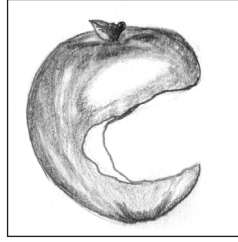

e3

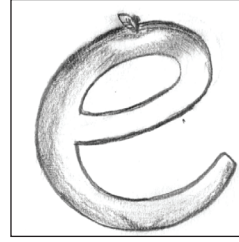

e4

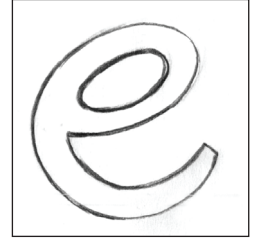

e5

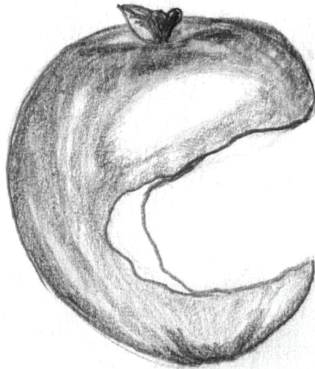

Harf öğretim kartlarını, harf öğretim basamakları bölümünde yer alan açıklamalar ve örnek öğretim planına uygun olarak kullanınız.

e2

Göç, Aslantürk Egin ve Erbaş, 2020
Tohum Otizm Vakfı

e1

Göç, Aslantürk Egin ve Erbaş, 2020
Tohum Otizm Vakfı

e4

Göç, Aslantürk Egin ve Erbaş, 2020
Tohum Otizm Vakfı

e3

Göç, Aslantürk Egin ve Erbaş, 2020
Tohum Otizm Vakfı

e5

Göç, Aslantürk Egin ve Erbaş, 2020
Tohum Otizm Vakfı

"I" harfi kart seti



11



12

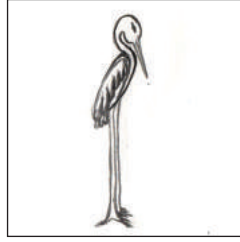

13



14

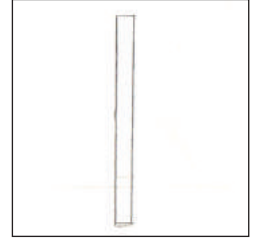

15

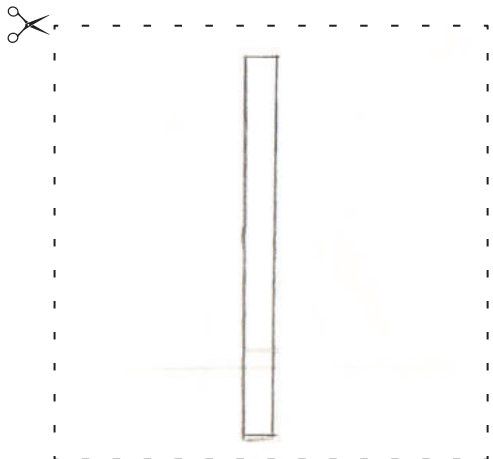
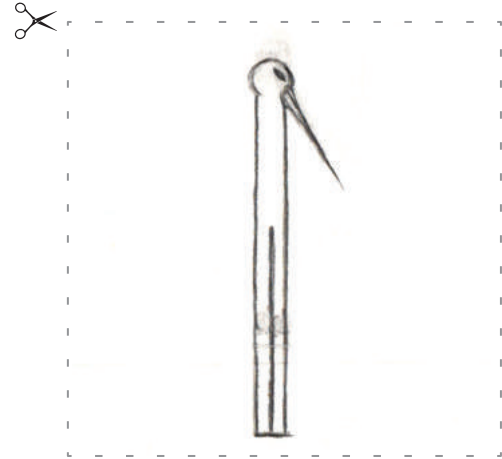
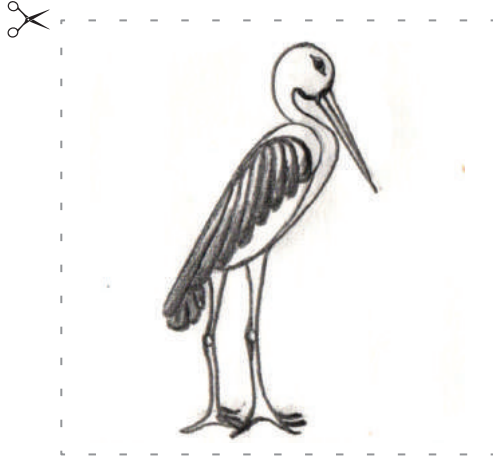

Harf öğretim kartlarını, harf öğretim basamakları bölümünde yer alan açıklamalar ve örnek öğretim planına uygun olarak kullanınız.

12

Göç, Aslantürk Egin ve Erbaş, 2020
Tohum Otizm Vakfı

11

Göç, Aslantürk Egin ve Erbaş, 2020
Tohum Otizm Vakfı

14

Göç, Aslantürk Egin ve Erbaş, 2020
Tohum Otizm Vakfı

13

Göç, Aslantürk Egin ve Erbaş, 2020
Tohum Otizm Vakfı

15

Göç, Aslantürk Egin ve Erbaş, 2020
Tohum Otizm Vakfı

"a" harfi kart seti

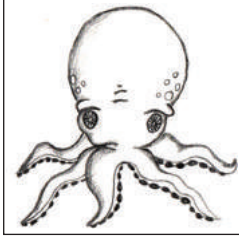

a1

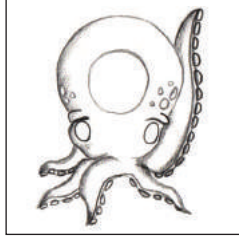

a2

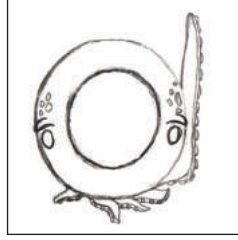

a3

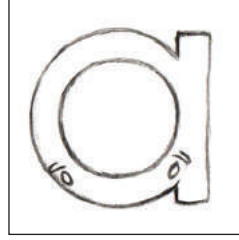

a4

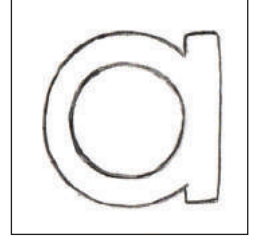

a5

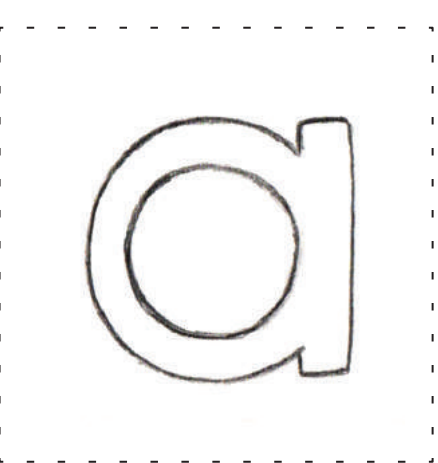
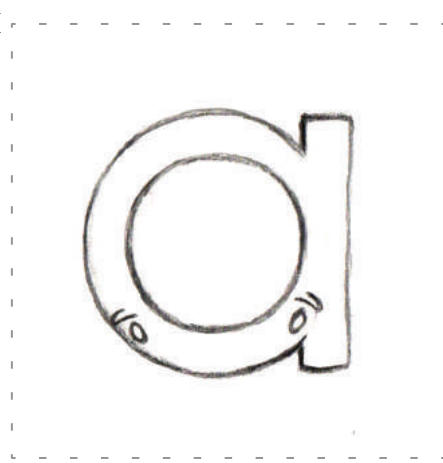
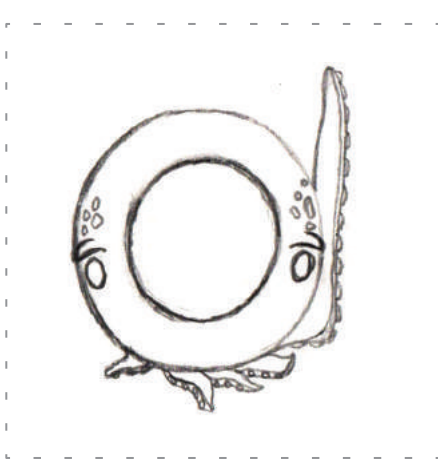
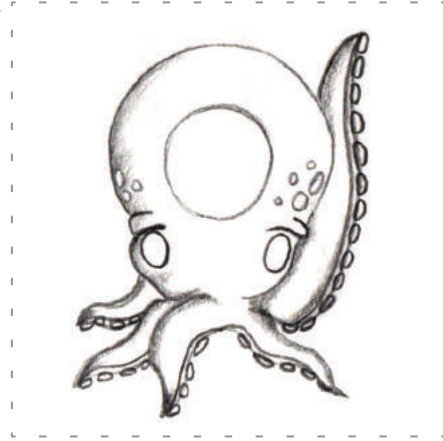
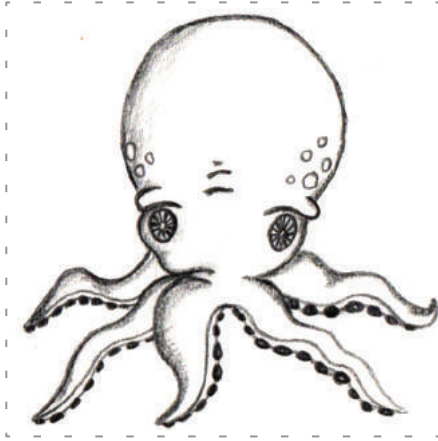

Harf öğretim kartlarını, harf öğretim basamakları bölümünde yer alan açıklamalar ve örnek öğretim planına uygun olarak kullanınız.

a2

Göç, Aslantürk Egin ve Erbaş, 2020
Tohum Otizm Vakfı

a1

Göç, Aslantürk Egin ve Erbaş, 2020
Tohum Otizm Vakfı

a4

Göç, Aslantürk Egin ve Erbaş, 2020
Tohum Otizm Vakfı

a3

Göç, Aslantürk Egin ve Erbaş, 2020
Tohum Otizm Vakfı

a5

Göç, Aslantürk Egin ve Erbaş, 2020
Tohum Otizm Vakfı

"k" harfi kart seti



k1



k2



k3

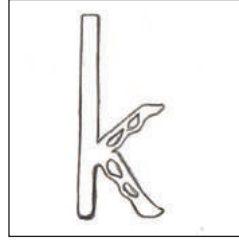

k4

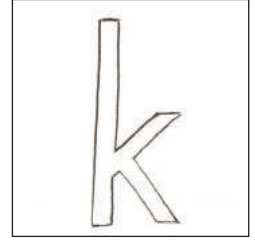

k5

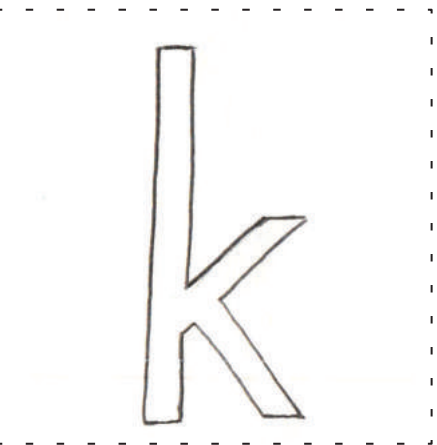
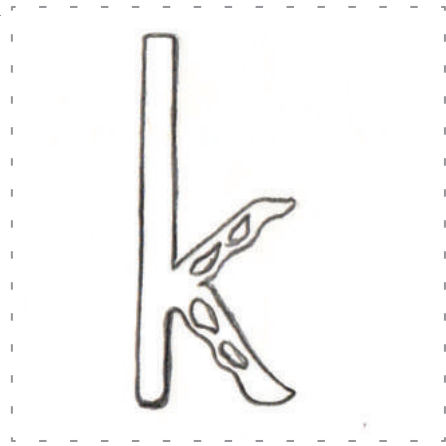

Harf öğretim kartlarını, harf öğretim basamakları bölümünde yer alan açıklamalar ve örnek öğretim planına uygun olarak kullanınız.

k2

Göç, Aslantürk Egin ve Erbaş, 2020
Tohum Otizm Vakfı

k1

Göç, Aslantürk Egin ve Erbaş, 2020
Tohum Otizm Vakfı

k4

Göç, Aslantürk Egin ve Erbaş, 2020
Tohum Otizm Vakfı

k3

Göç, Aslantürk Egin ve Erbaş, 2020
Tohum Otizm Vakfı

k5

Göç, Aslantürk Egin ve Erbaş, 2020
Tohum Otizm Vakfı

"i" harfi kart seti



i1



i2



i3



i4



i5

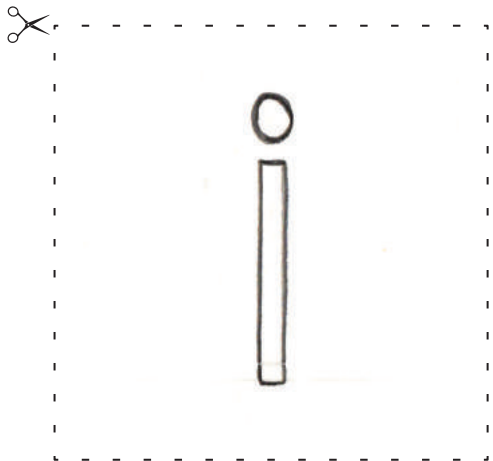
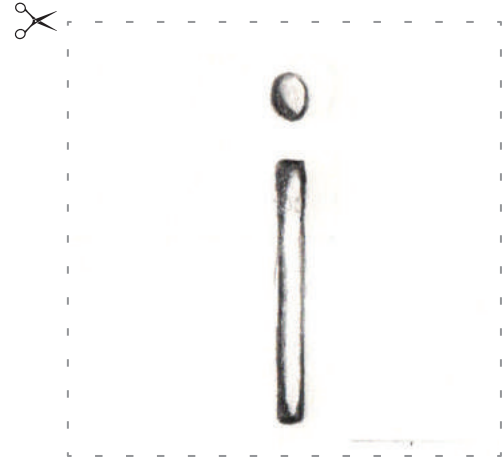
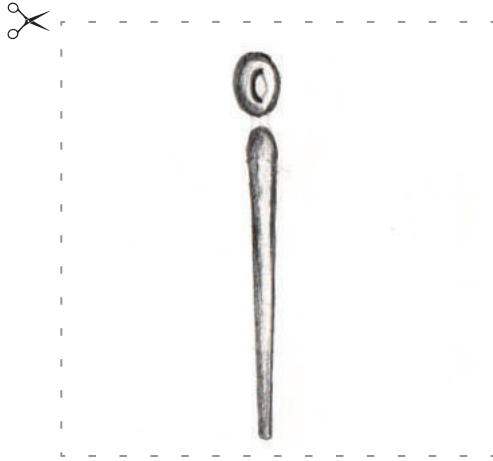
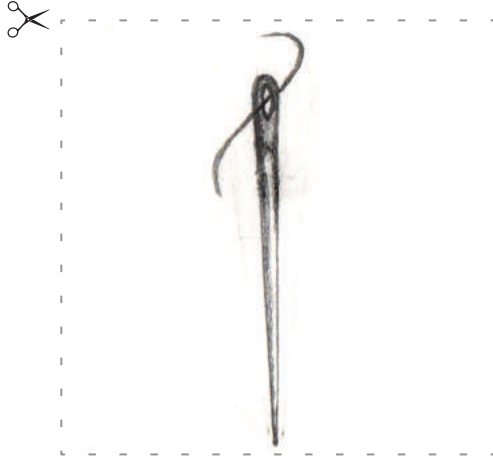

Harf öğretim kartlarını, harf öğretim basamakları bölümünde yer alan açıklamalar ve örnek öğretim planına uygun olarak kullanınız.

i2

Göç, Aslantürk Egin ve Erbaş, 2020
Tohum Otizm Vakfı

i1

Göç, Aslantürk Egin ve Erbaş, 2020
Tohum Otizm Vakfı

i4

Göç, Aslantürk Egin ve Erbaş, 2020
Tohum Otizm Vakfı

i3

Göç, Aslantürk Egin ve Erbaş, 2020
Tohum Otizm Vakfı

i5

Göç, Aslantürk Egin ve Erbaş, 2020
Tohum Otizm Vakfı

"n" harfi kart seti



n1



n2

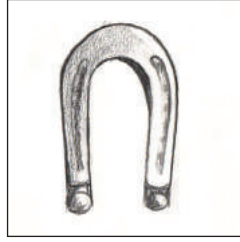

n3

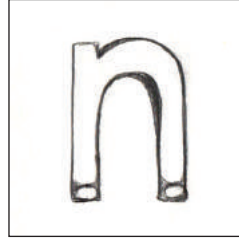

n4

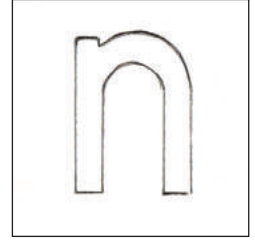

n5

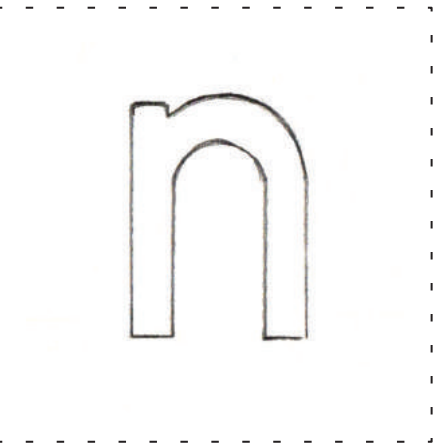
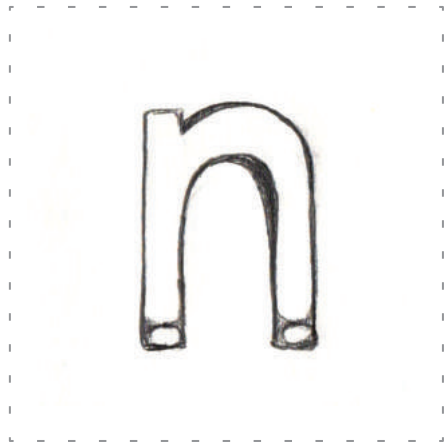
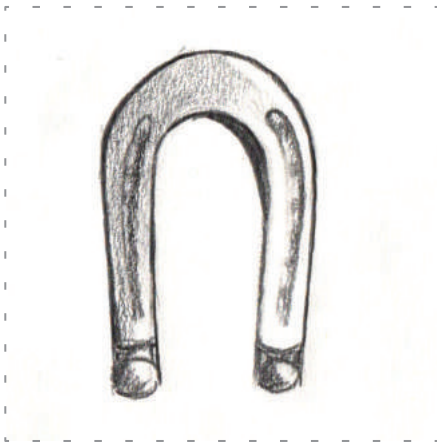

Harf öğretim kartlarını, harf öğretim basamakları bölümünde yer alan açıklamalar ve örnek öğretim planına uygun olarak kullanınız.

n2

Göç, Aslantürk Egin ve Erbaş, 2020
Tohum Otizm Vakfı

n1

Göç, Aslantürk Egin ve Erbaş, 2020
Tohum Otizm Vakfı

n4

Göç, Aslantürk Egin ve Erbaş, 2020
Tohum Otizm Vakfı

n3

Göç, Aslantürk Egin ve Erbaş, 2020
Tohum Otizm Vakfı

n5

Göç, Aslantürk Egin ve Erbaş, 2020
Tohum Otizm Vakfı

"o" harfi kart seti

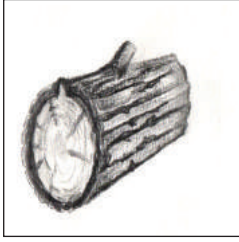

o1



o2



o3

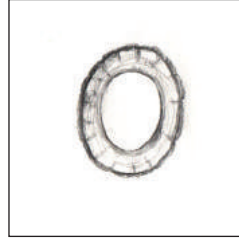

o4

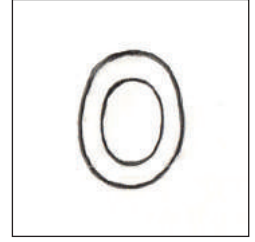

o5

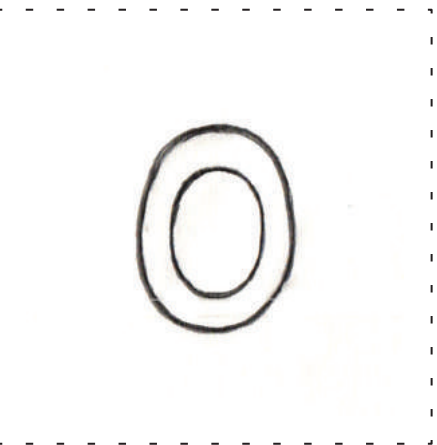
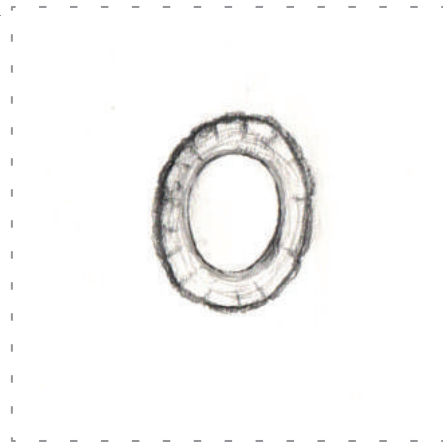
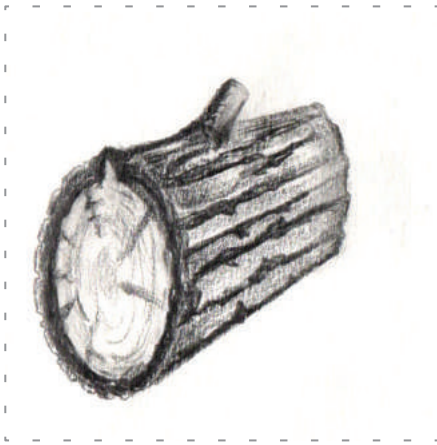

Harf öğretim kartlarını, harf öğretim basamakları bölümünde yer alan açıklamalar ve örnek öğretim planına uygun olarak kullanınız.

o2

Göç, Aslantürk Egin ve Erbaş, 2020
Tohum Otizm Vakfı

o1

Göç, Aslantürk Egin ve Erbaş, 2020
Tohum Otizm Vakfı

o4

Göç, Aslantürk Egin ve Erbaş, 2020
Tohum Otizm Vakfı

o3

Göç, Aslantürk Egin ve Erbaş, 2020
Tohum Otizm Vakfı

o5

Göç, Aslantürk Egin ve Erbaş, 2020
Tohum Otizm Vakfı

"m" harfi kart seti



m1

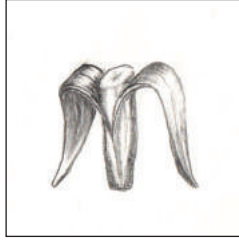

m2

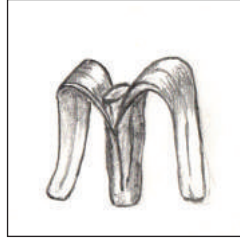

m3

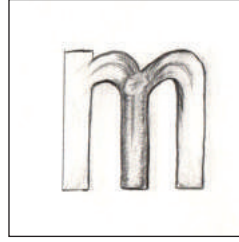

m4

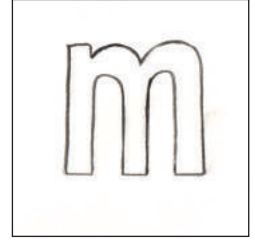

m5

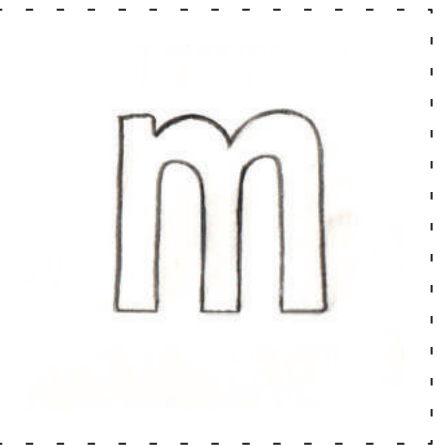
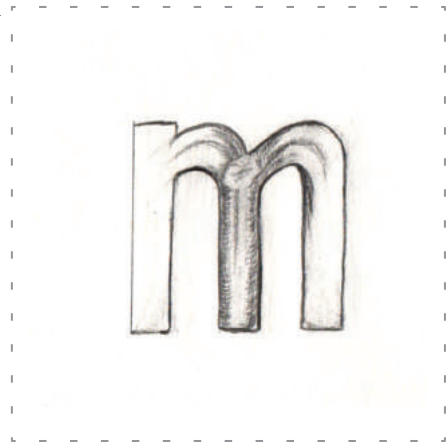
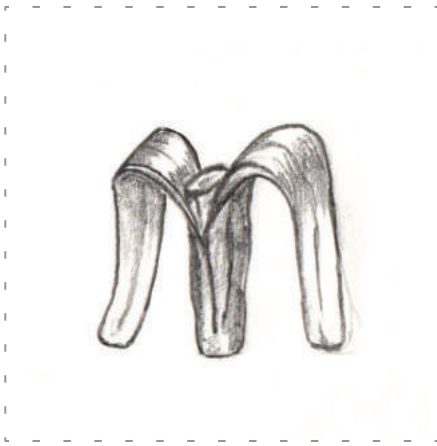

Harf öğretim kartlarını, harf öğretim basamakları bölümünde yer alan açıklamalar ve örnek öğretim planına uygun olarak kullanınız.

m2

Göç, Aslantürk Egin ve Erbaş, 2020
Tohum Otizm Vakfı

m1

Göç, Aslantürk Egin ve Erbaş, 2020
Tohum Otizm Vakfı

m4

Göç, Aslantürk Egin ve Erbaş, 2020
Tohum Otizm Vakfı

m3

Göç, Aslantürk Egin ve Erbaş, 2020
Tohum Otizm Vakfı

m5

Göç, Aslantürk Egin ve Erbaş, 2020
Tohum Otizm Vakfı

"u" harfi kart seti



u1



u2

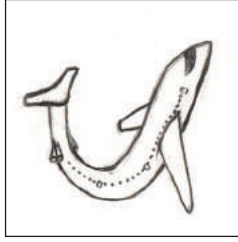

u3

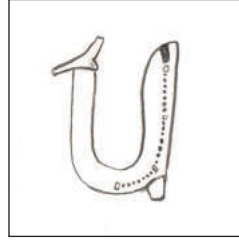

u4

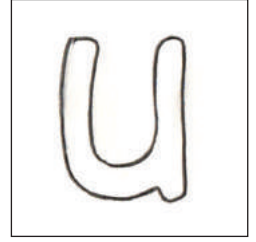

u5

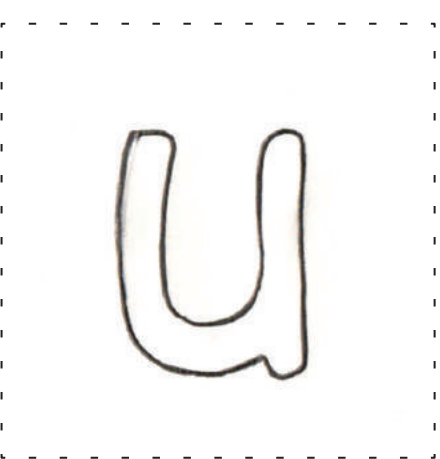
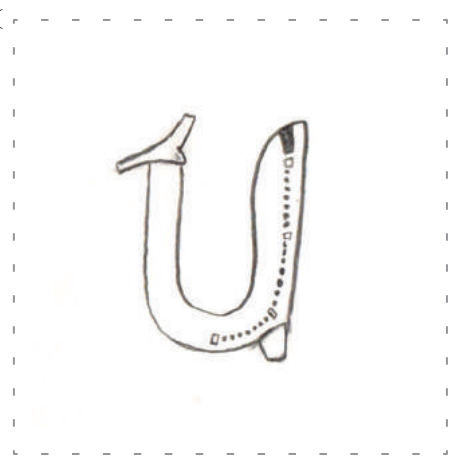
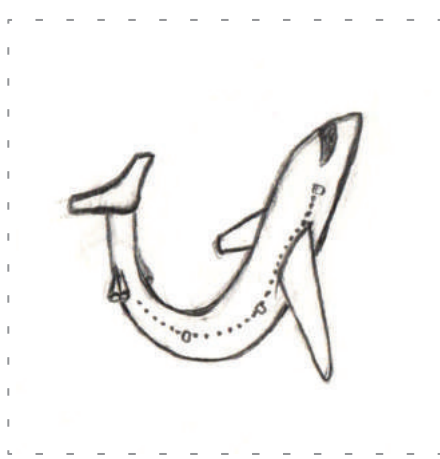

Harf öğretim kartlarını, harf öğretim basamakları bölümünde yer alan açıklamalar ve örnek öğretim planına uygun olarak kullanınız.

u2

Göç, Aslantürk Egin ve Erbaş, 2020
Tohum Otizm Vakfı

u1

Göç, Aslantürk Egin ve Erbaş, 2020
Tohum Otizm Vakfı

u4

Göç, Aslantürk Egin ve Erbaş, 2020
Tohum Otizm Vakfı

u3

Göç, Aslantürk Egin ve Erbaş, 2020
Tohum Otizm Vakfı

u5

Göç, Aslantürk Egin ve Erbaş, 2020
Tohum Otizm Vakfı

"t" harfi kart seti

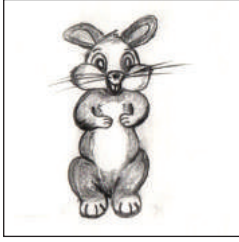

t1



t2



t3

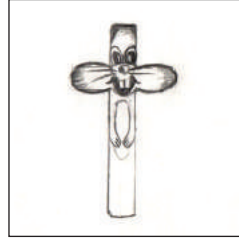

t4



t5

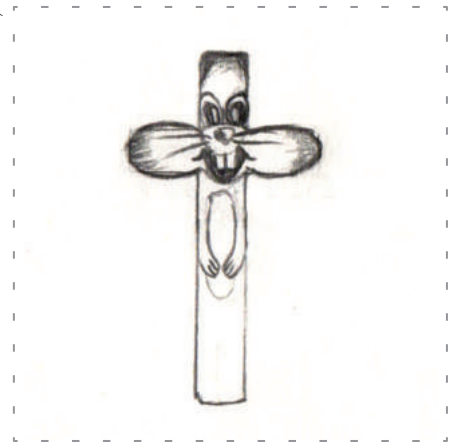
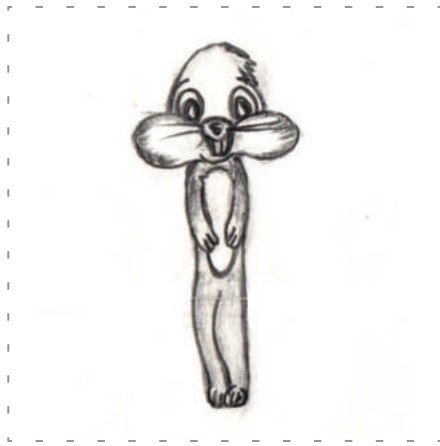
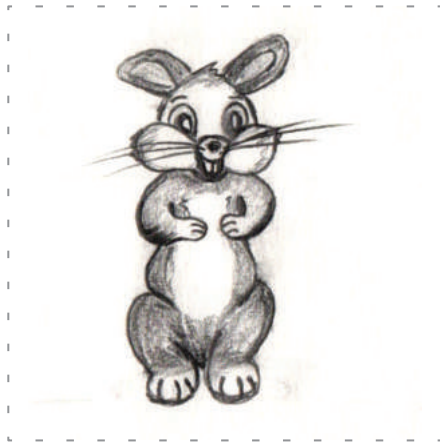

Harf öğretim kartlarını, harf öğretim basamakları bölümünde yer alan açıklamalar ve örnek öğretim planına uygun olarak kullanınız.

t2

Göç, Aslantürk Egin ve Erbaş, 2020
Tohum Otizm Vakfı

t1

Göç, Aslantürk Egin ve Erbaş, 2020
Tohum Otizm Vakfı

t4

Göç, Aslantürk Egin ve Erbaş, 2020
Tohum Otizm Vakfı

t3

Göç, Aslantürk Egin ve Erbaş, 2020
Tohum Otizm Vakfı

t5

Göç, Aslantürk Egin ve Erbaş, 2020
Tohum Otizm Vakfı

"ü" harfi kart seti

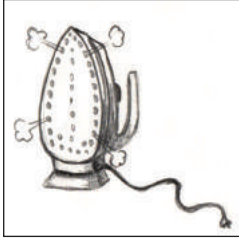

ü1

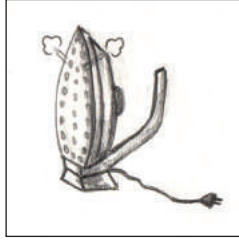

ü2



ü3



ü4



ü5

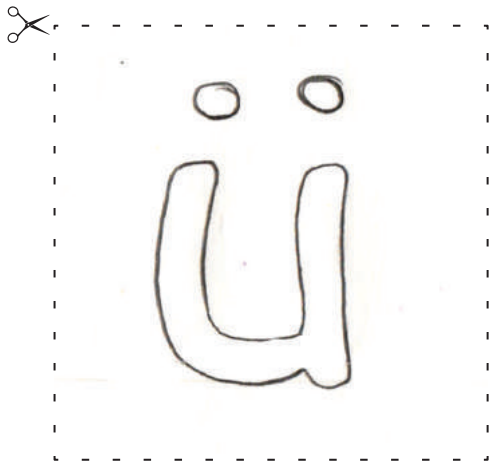
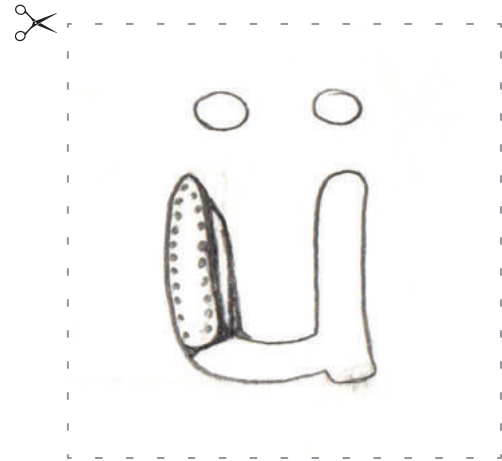
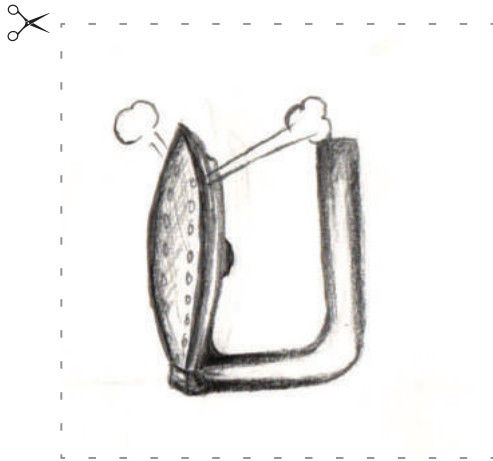
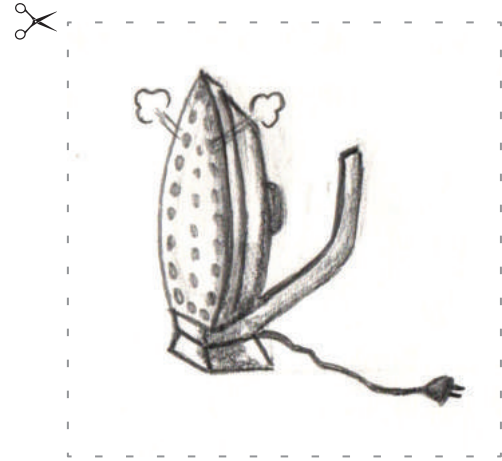
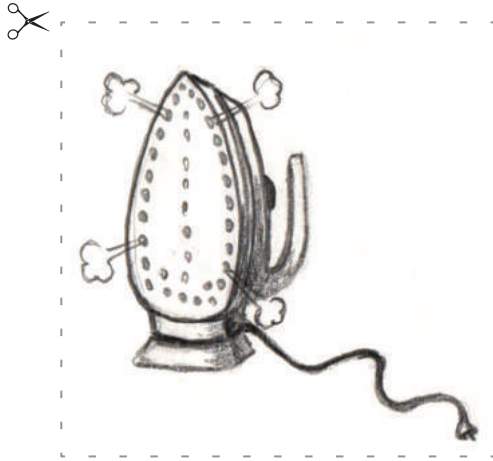

! Harf öğretim kartlarını, harf öğretim basamakları bölümünde yer alan açıklamalar ve örnek öğretim planına uygun olarak kullanınız.

ü2

Göç, Aslantürk Egin ve Erbaş, 2020
Tohum Otizm Vakfı

ü1

Göç, Aslantürk Egin ve Erbaş, 2020
Tohum Otizm Vakfı

ü4

Göç, Aslantürk Egin ve Erbaş, 2020
Tohum Otizm Vakfı

ü3

Göç, Aslantürk Egin ve Erbaş, 2020
Tohum Otizm Vakfı

ü5

Göç, Aslantürk Egin ve Erbaş, 2020
Tohum Otizm Vakfı

"y" harfi kart seti



y1



y2



y3



y4



y5

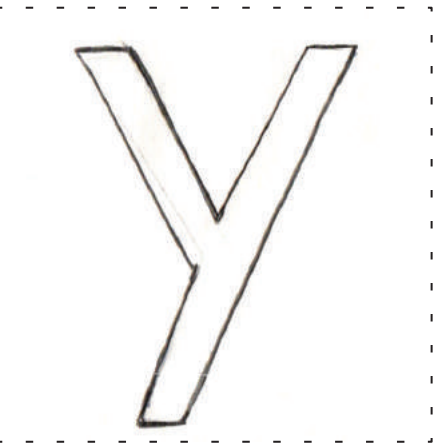
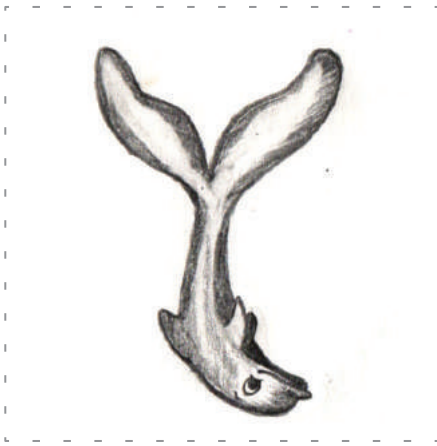
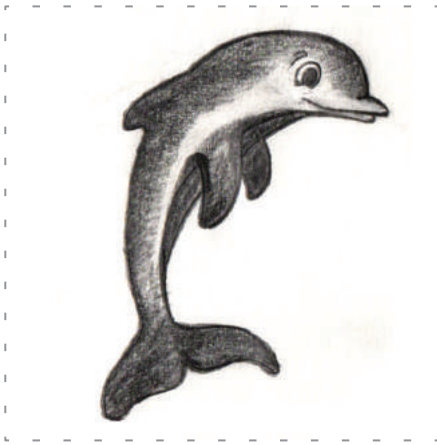

Harf öğretim kartlarını, harf öğretim basamakları bölümünde yer alan açıklamalar ve örnek öğretim planına uygun olarak kullanınız.

y2

Göç, Aslantürk Egin ve Erbaş, 2020
Tohum Otizm Vakfı

y1

Göç, Aslantürk Egin ve Erbaş, 2020
Tohum Otizm Vakfı

y4

Göç, Aslantürk Egin ve Erbaş, 2020
Tohum Otizm Vakfı

y3

Göç, Aslantürk Egin ve Erbaş, 2020
Tohum Otizm Vakfı

y5

Göç, Aslantürk Egin ve Erbaş, 2020
Tohum Otizm Vakfı

"ö" harfi kart seti

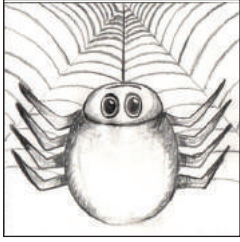

ö1

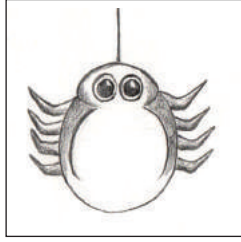

ö2

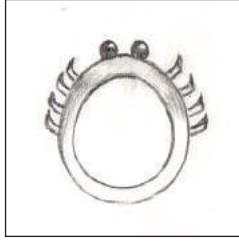

ö3

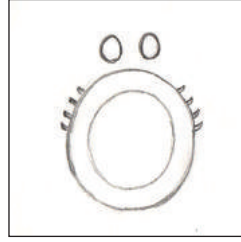

ö4

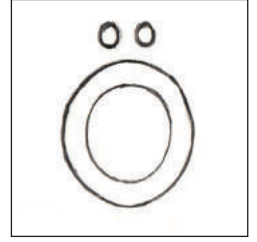

ö5

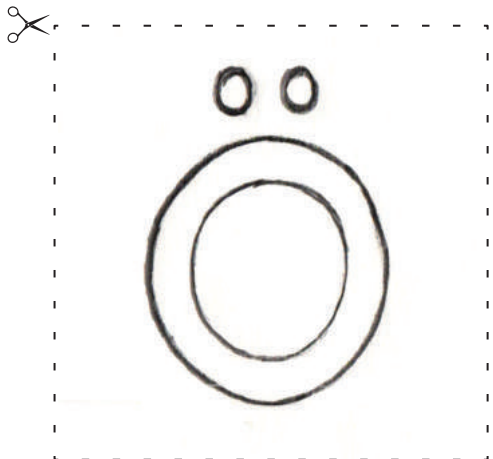
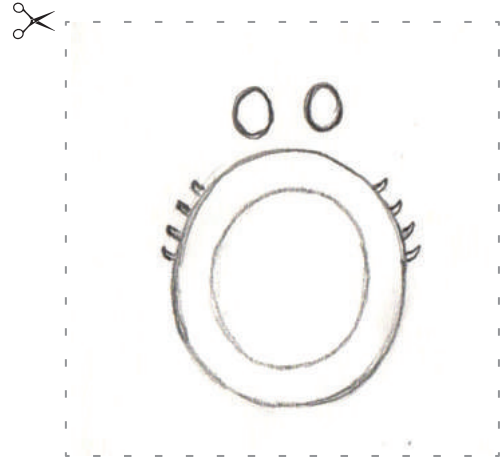
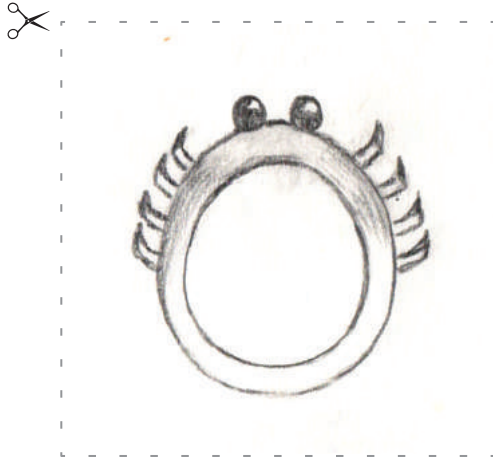
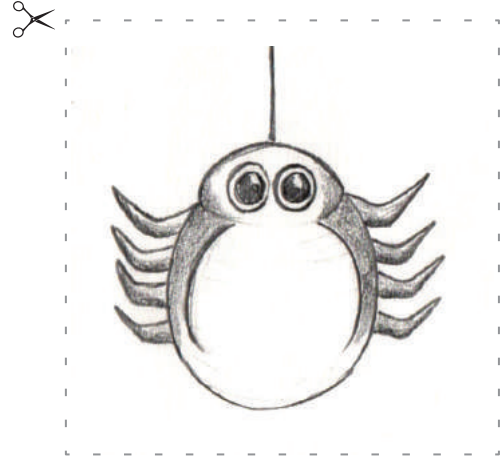
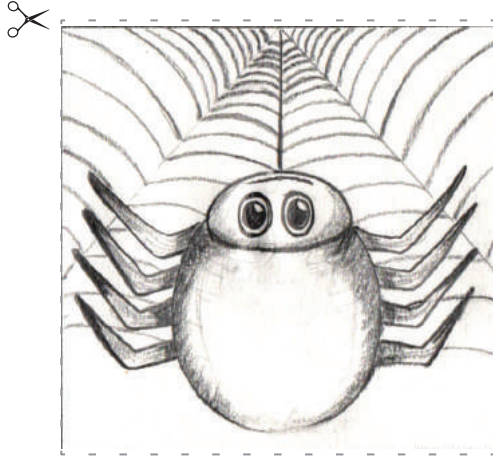

Harf öğretim kartlarını, harf öğretim basamakları bölümünde yer alan açıklamalar ve örnek öğretim planına uygun olarak kullanınız.

ö2

Göç, Aslantürk Egin ve Erbaş, 2020
Tohum Otizm Vakfı

ö1

Göç, Aslantürk Egin ve Erbaş, 2020
Tohum Otizm Vakfı

ö4

Göç, Aslantürk Egin ve Erbaş, 2020
Tohum Otizm Vakfı

ö3

Göç, Aslantürk Egin ve Erbaş, 2020
Tohum Otizm Vakfı

ö5

Göç, Aslantürk Egin ve Erbaş, 2020
Tohum Otizm Vakfı

"r" harfi kart seti

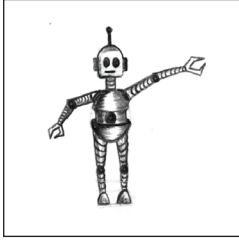

r1

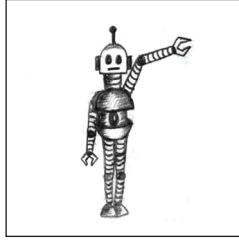

r2

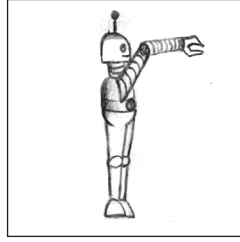

r3

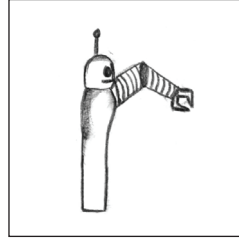

r4

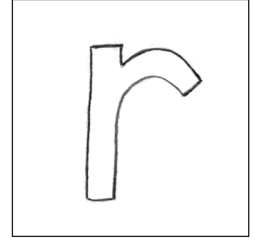

r5

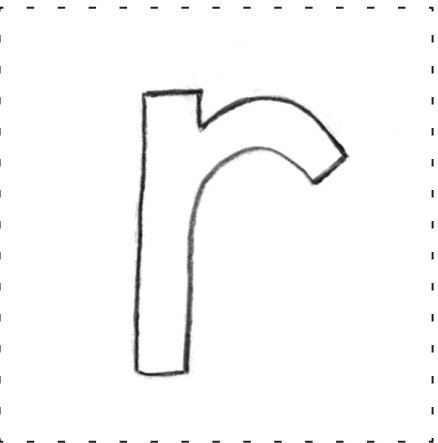
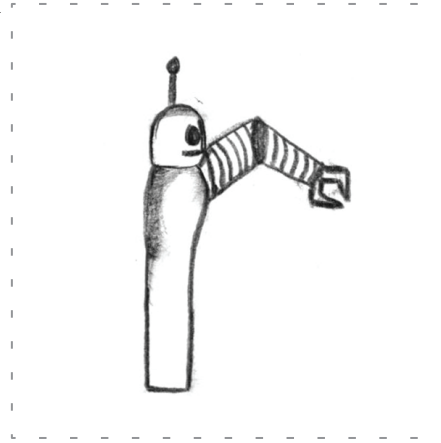
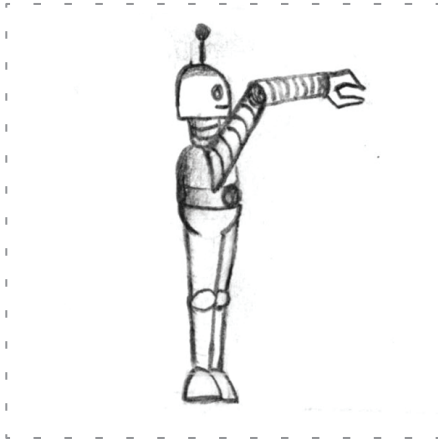
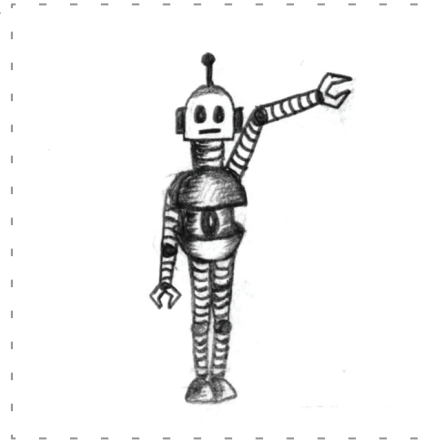
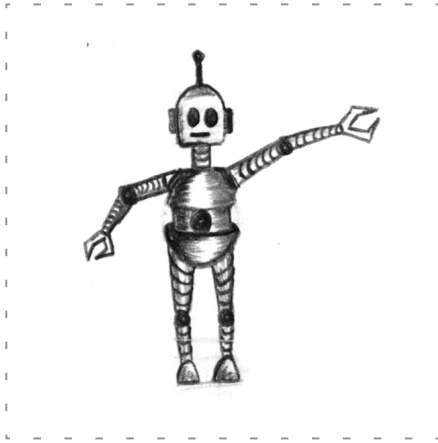

Harf öğretim kartlarını, harf öğretim basamakları bölümünde yer alan açıklamalar ve örnek öğretim planına uygun olarak kullanınız.

r2

Göç, Aslantürk Egin ve Erbaş, 2020
Tohum Otizm Vakfı

r1

Göç, Aslantürk Egin ve Erbaş, 2020
Tohum Otizm Vakfı

r4

Göç, Aslantürk Egin ve Erbaş, 2020
Tohum Otizm Vakfı

r3

Göç, Aslantürk Egin ve Erbaş, 2020
Tohum Otizm Vakfı

r5

Göç, Aslantürk Egin ve Erbaş, 2020
Tohum Otizm Vakfı

"ı" harfi kart seti



ı1



ı2

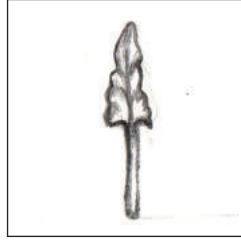

ı3

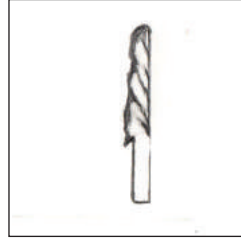

ı4



ı5

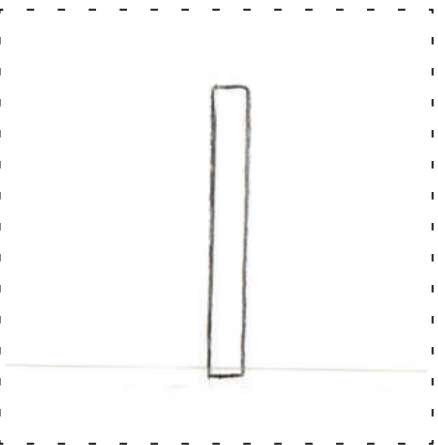
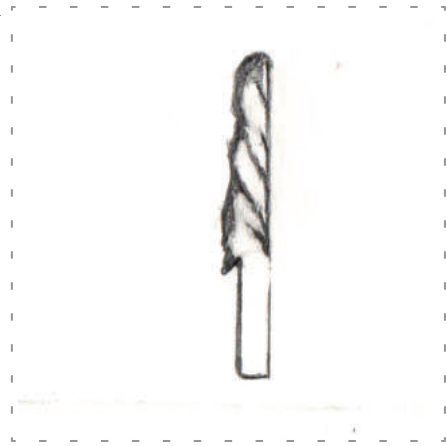
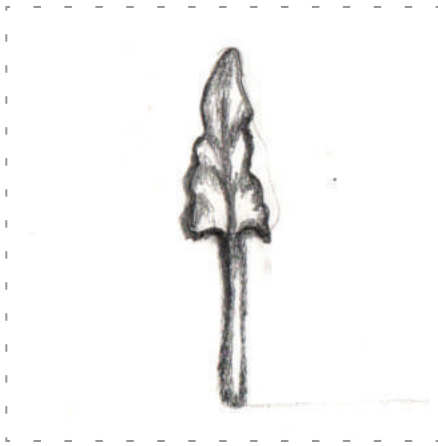
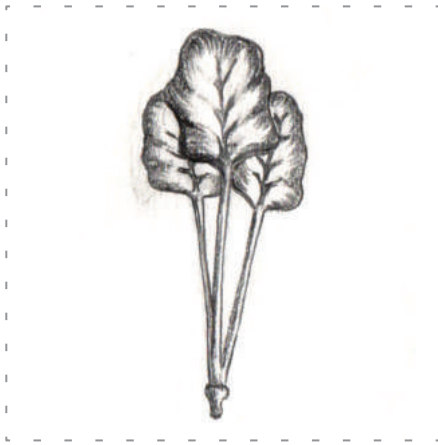

Harf öğretim kartlarını, harf öğretim basamakları bölümünde yer alan açıklamalar ve örnek öğretim planına uygun olarak kullanınız.

12

Göç, Aslantürk Egin ve Erbaş, 2020
Tohum Otizm Vakfı

11

Göç, Aslantürk Egin ve Erbaş, 2020
Tohum Otizm Vakfı

14

Göç, Aslantürk Egin ve Erbaş, 2020
Tohum Otizm Vakfı

13

Göç, Aslantürk Egin ve Erbaş, 2020
Tohum Otizm Vakfı

15

Göç, Aslantürk Egin ve Erbaş, 2020
Tohum Otizm Vakfı

"d" harfi kart seti

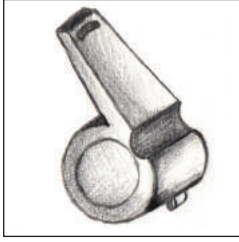

d1

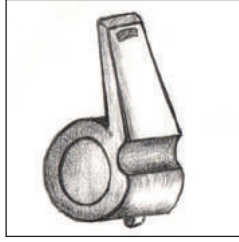

d2



d3

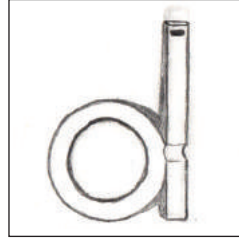

d4

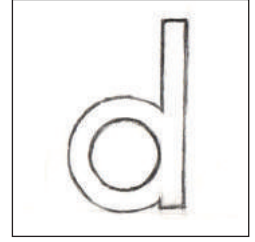

d5

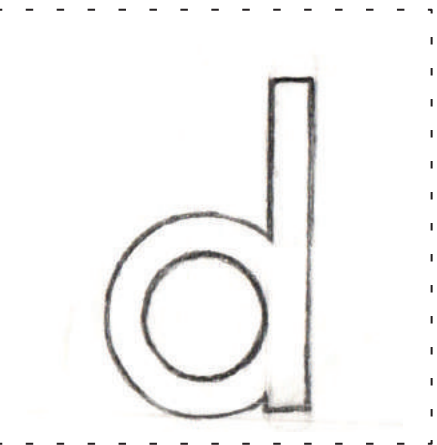
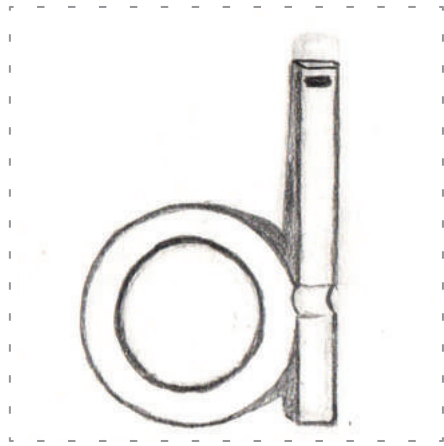
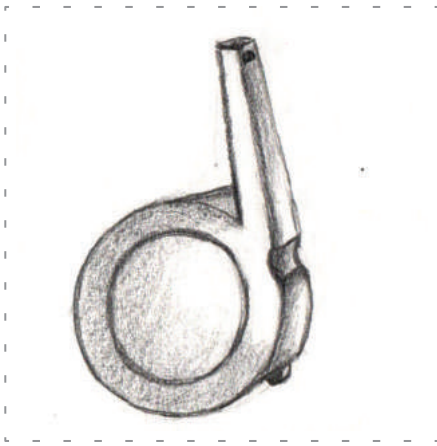
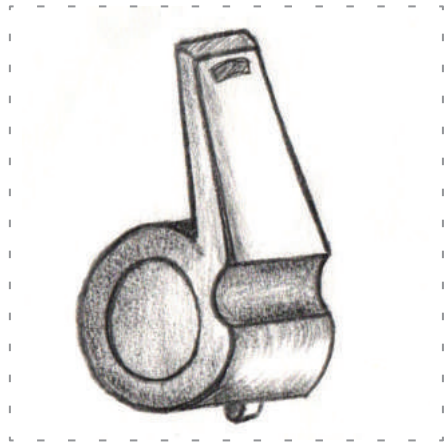
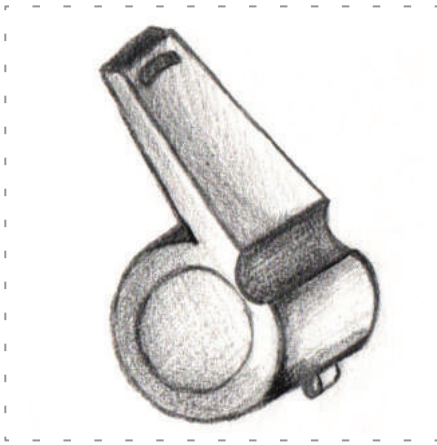

Harf öğretim kartlarını, harf öğretim basamakları bölümünde yer alan açıklamalar ve örnek öğretim planına uygun olarak kullanınız.

d2

Göç, Aslantürk Egin ve Erbaş, 2020
Tohum Otizm Vakfı

d1

Göç, Aslantürk Egin ve Erbaş, 2020
Tohum Otizm Vakfı

d4

Göç, Aslantürk Egin ve Erbaş, 2020
Tohum Otizm Vakfı

d3

Göç, Aslantürk Egin ve Erbaş, 2020
Tohum Otizm Vakfı

d5

Göç, Aslantürk Egin ve Erbaş, 2020
Tohum Otizm Vakfı

"s" harfi kart seti



s1



s2



s3



s4

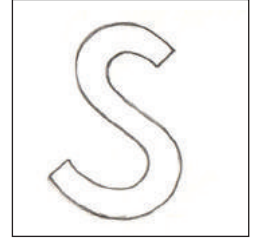

s5



Harf öğretim kartlarını, harf öğretim basamakları bölümünde yer alan açıklamalar ve örnek öğretim planına uygun olarak kullanınız.

s2

Göç, Aslantürk Egin ve Erbaş, 2020
Tohum Otizm Vakfı

s1

Göç, Aslantürk Egin ve Erbaş, 2020
Tohum Otizm Vakfı

s4

Göç, Aslantürk Egin ve Erbaş, 2020
Tohum Otizm Vakfı

s3

Göç, Aslantürk Egin ve Erbaş, 2020
Tohum Otizm Vakfı

s5

Göç, Aslantürk Egin ve Erbaş, 2020
Tohum Otizm Vakfı

"b" harfi kart seti

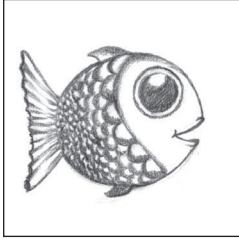

b1

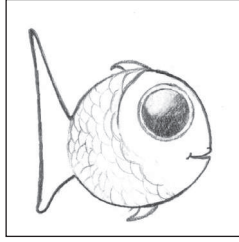

b2

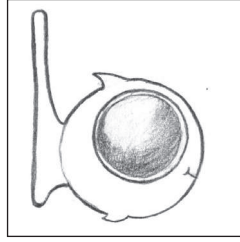

b3

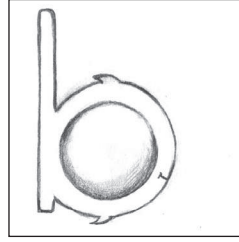

b4

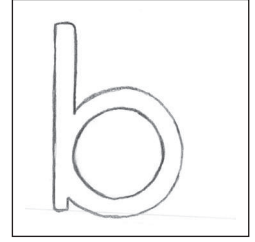

b5

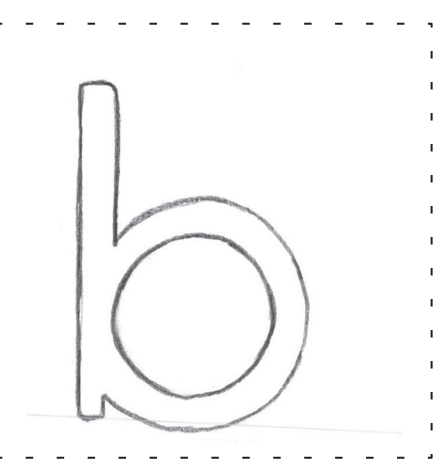
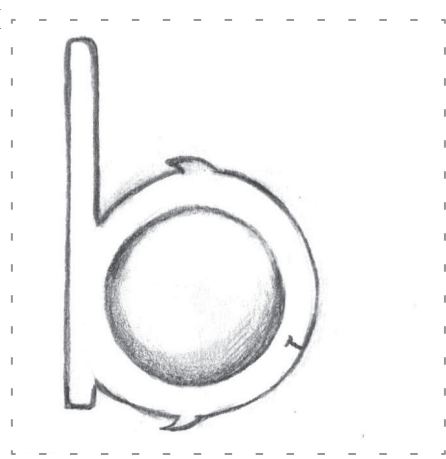
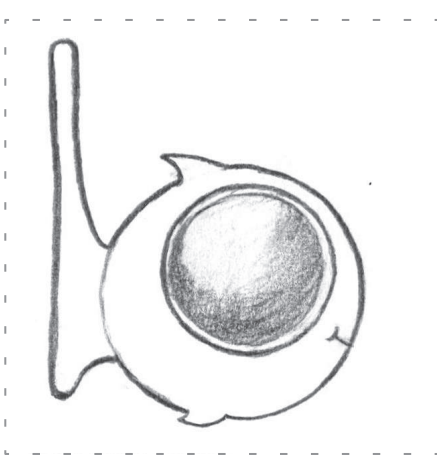
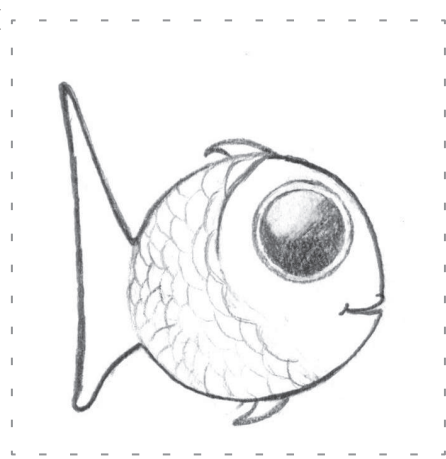
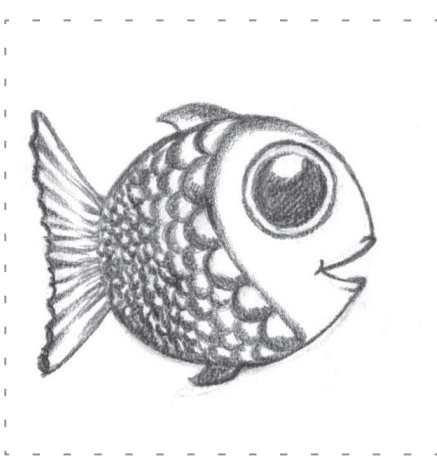

Harf öğretim kartlarını, harf öğretim basamakları bölümünde yer alan açıklamalar ve örnek öğretim planına uygun olarak kullanınız.

b2

Göç, Aslantürk Egin ve Erbaş, 2020
Tohum Otizm Vakfı

b1

Göç, Aslantürk Egin ve Erbaş, 2020
Tohum Otizm Vakfı

b4

Göç, Aslantürk Egin ve Erbaş, 2020
Tohum Otizm Vakfı

b3

Göç, Aslantürk Egin ve Erbaş, 2020
Tohum Otizm Vakfı

b5

Göç, Aslantürk Egin ve Erbaş, 2020
Tohum Otizm Vakfı

"z" harfi kart seti

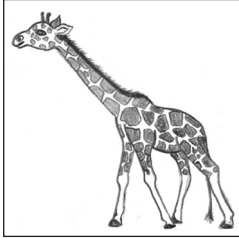

z1



z2



z3

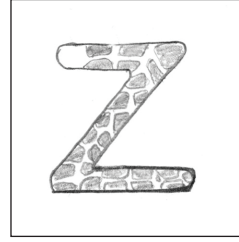

z4

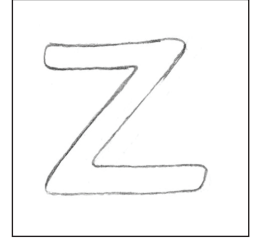

z5

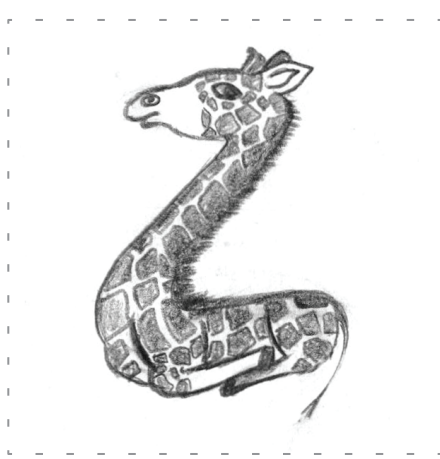
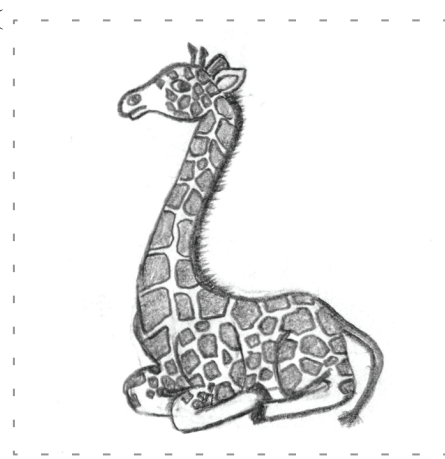
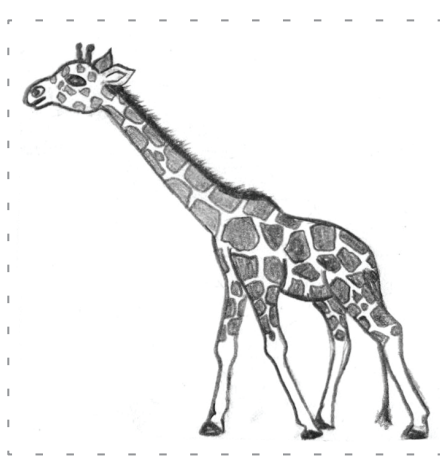

Harf öğretim kartlarını, harf öğretim basamakları bölümünde yer alan açıklamalar ve örnek öğretim planına uygun olarak kullanınız.

z2

Göç, Aslantürk Egin ve Erbaş, 2020
Tohum Otizm Vakfı

z1

Göç, Aslantürk Egin ve Erbaş, 2020
Tohum Otizm Vakfı

z4

Göç, Aslantürk Egin ve Erbaş, 2020
Tohum Otizm Vakfı

z3

Göç, Aslantürk Egin ve Erbaş, 2020
Tohum Otizm Vakfı

z5

Göç, Aslantürk Egin ve Erbaş, 2020
Tohum Otizm Vakfı

"ç" harfi kart seti

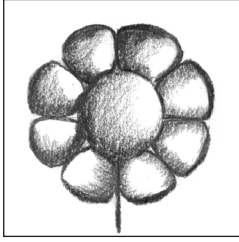

ç1

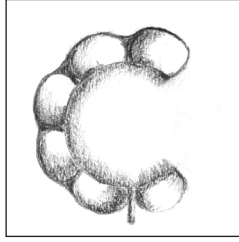

ç2

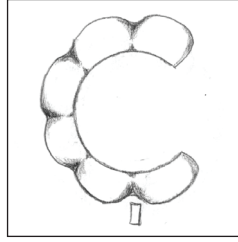

ç3

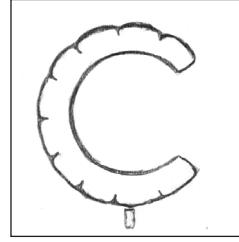

ç4

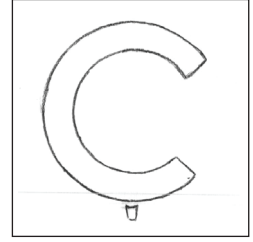

ç5

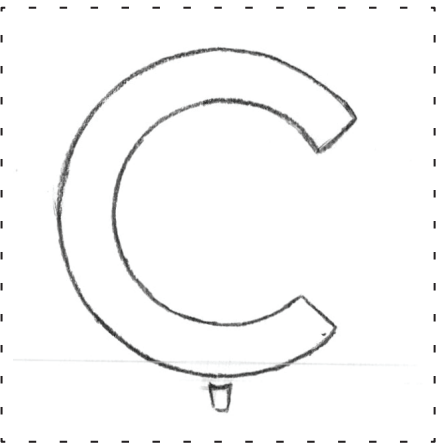
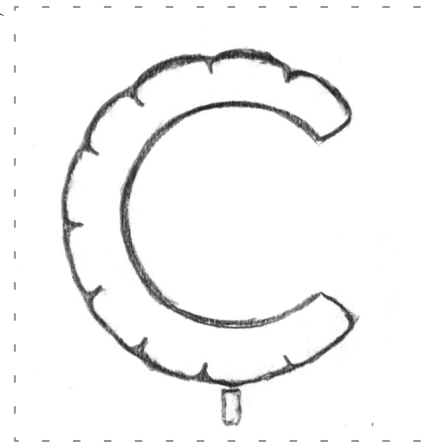
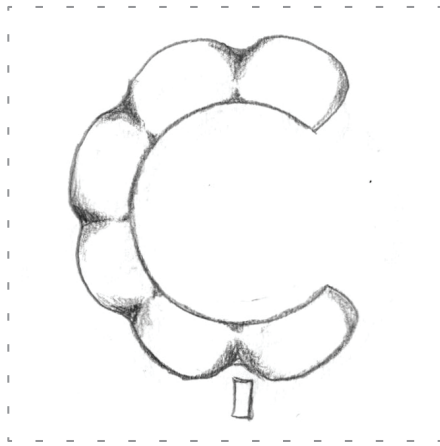
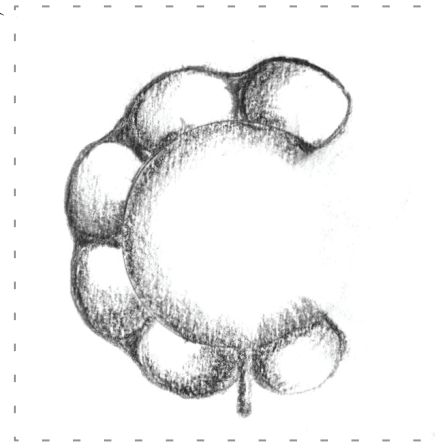
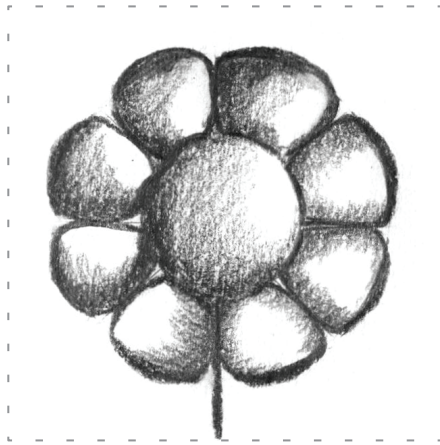

Harf öğretim kartlarını, harf öğretim basamakları bölümünde yer alan açıklamalar ve örnek öğretim planına uygun olarak kullanınız.

ç2

Göç, Aslantürk Egin ve Erbaş, 2020
Tohum Otizm Vakfı

ç1

Göç, Aslantürk Egin ve Erbaş, 2020
Tohum Otizm Vakfı

ç4

Göç, Aslantürk Egin ve Erbaş, 2020
Tohum Otizm Vakfı

ç3

Göç, Aslantürk Egin ve Erbaş, 2020
Tohum Otizm Vakfı

ç5

Göç, Aslantürk Egin ve Erbaş, 2020
Tohum Otizm Vakfı

"g" harfi kart seti



g1



g2

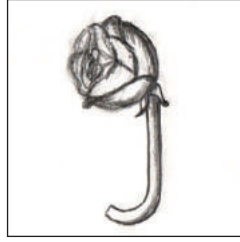

g3

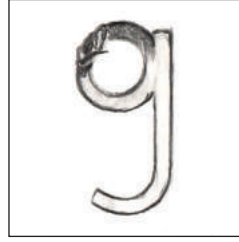

g4

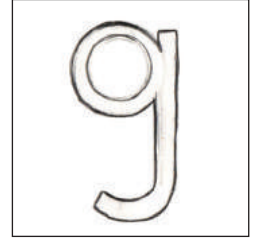

g5

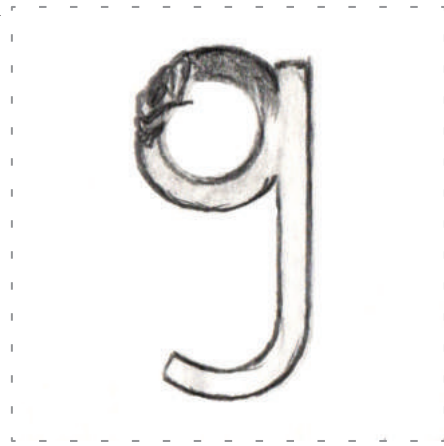
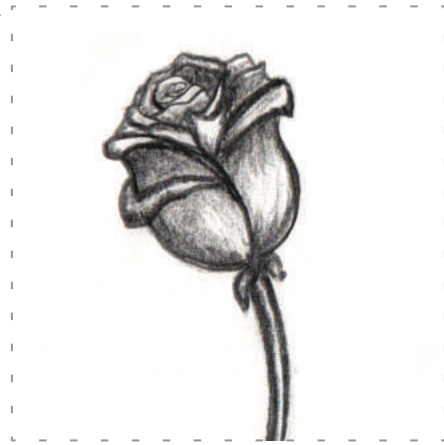

Harf öğretim kartlarını, harf öğretim basamakları bölümünde yer alan açıklamalar ve örnek öğretim planına uygun olarak kullanınız.

g2

Göç, Aslantürk Egin ve Erbaş, 2020
Tohum Otizm Vakfı

g1

Göç, Aslantürk Egin ve Erbaş, 2020
Tohum Otizm Vakfı

g4

Göç, Aslantürk Egin ve Erbaş, 2020
Tohum Otizm Vakfı

g3

Göç, Aslantürk Egin ve Erbaş, 2020
Tohum Otizm Vakfı

g5

Göç, Aslantürk Egin ve Erbaş, 2020
Tohum Otizm Vakfı

"ş" harfi kart seti



ş1



ş2



ş3



ş4

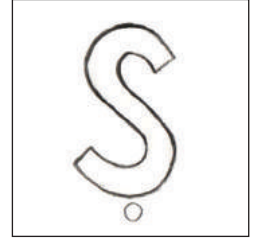

ş5

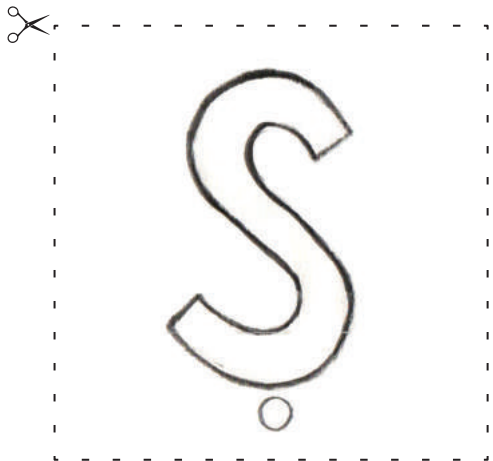
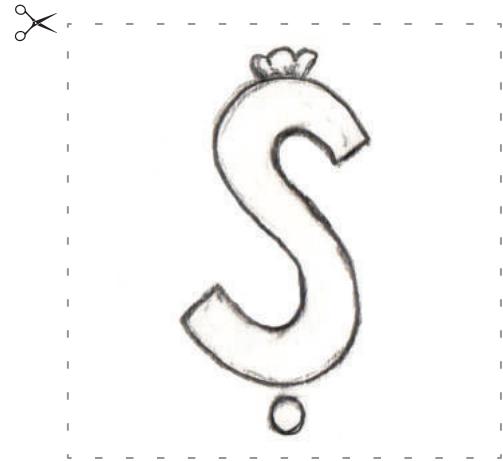
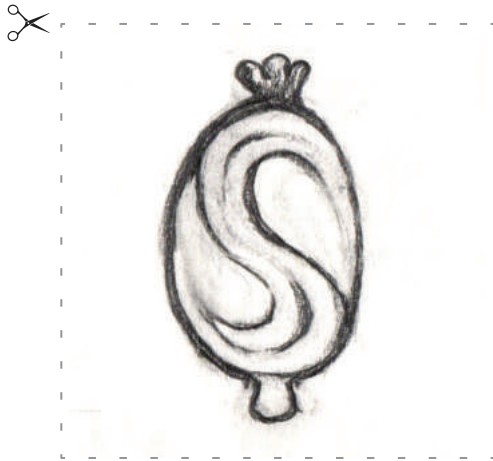
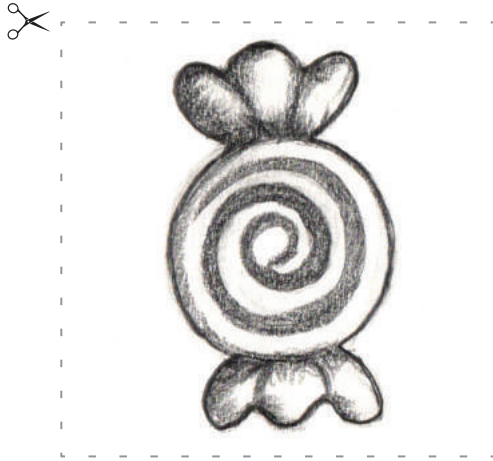

Harf öğretim kartlarını, harf öğretim basamakları bölümünde yer alan açıklamalar ve örnek öğretim planına uygun olarak kullanınız.

ş2

Göç, Aslantürk Egin ve Erbaş, 2020
Tohum Otizm Vakfı

ş1

Göç, Aslantürk Egin ve Erbaş, 2020
Tohum Otizm Vakfı

ş4

Göç, Aslantürk Egin ve Erbaş, 2020
Tohum Otizm Vakfı

ş3

Göç, Aslantürk Egin ve Erbaş, 2020
Tohum Otizm Vakfı

ş5

Göç, Aslantürk Egin ve Erbaş, 2020
Tohum Otizm Vakfı

"c" harfi kart seti



c1



c2



c3

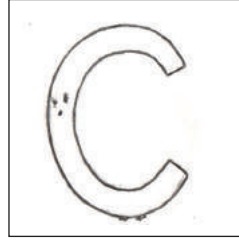

c4

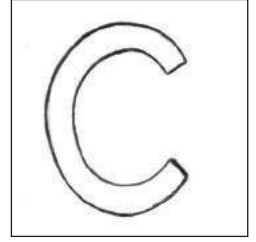

c5

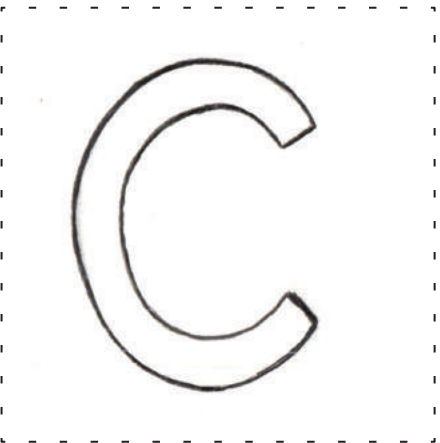
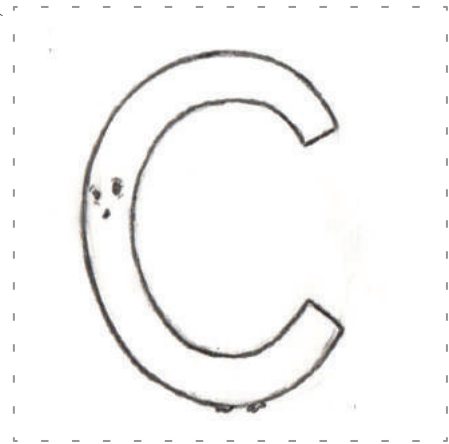
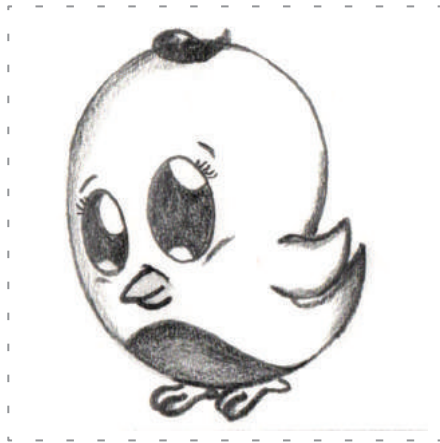

Harf öğretim kartlarını, harf öğretim basamakları bölümünde yer alan açıklamalar ve örnek öğretim planına uygun olarak kullanınız.

c2

Göç, Aslantürk Egin ve Erbaş, 2020
Tohum Otizm Vakfı

c1

Göç, Aslantürk Egin ve Erbaş, 2020
Tohum Otizm Vakfı

c4

Göç, Aslantürk Egin ve Erbaş, 2020
Tohum Otizm Vakfı

c3

Göç, Aslantürk Egin ve Erbaş, 2020
Tohum Otizm Vakfı

c5

Göç, Aslantürk Egin ve Erbaş, 2020
Tohum Otizm Vakfı

"p" harfi kart seti



p1



p2



p3

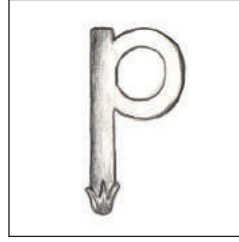

p4

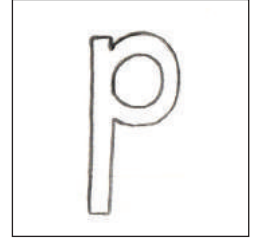

p5

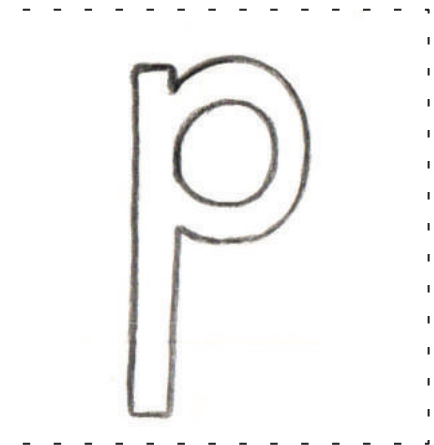
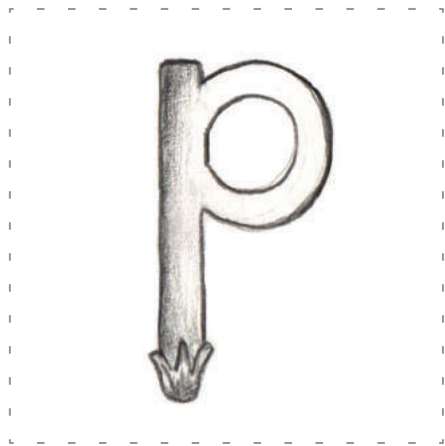

Harf öğretim kartlarını, harf öğretim basamakları bölümünde yer alan açıklamalar ve örnek öğretim planına uygun olarak kullanınız.

p2

Göç, Aslantürk Egin ve Erbaş, 2020
Tohum Otizm Vakfı

p1

Göç, Aslantürk Egin ve Erbaş, 2020
Tohum Otizm Vakfı

p4

Göç, Aslantürk Egin ve Erbaş, 2020
Tohum Otizm Vakfı

p3

Göç, Aslantürk Egin ve Erbaş, 2020
Tohum Otizm Vakfı

p5

Göç, Aslantürk Egin ve Erbaş, 2020
Tohum Otizm Vakfı

"h" harfi kart seti



h1



h2



h3

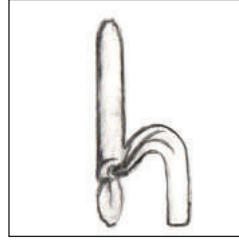

h4

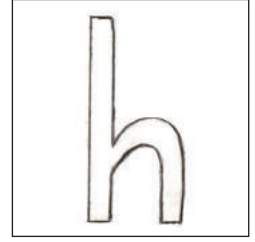

h5

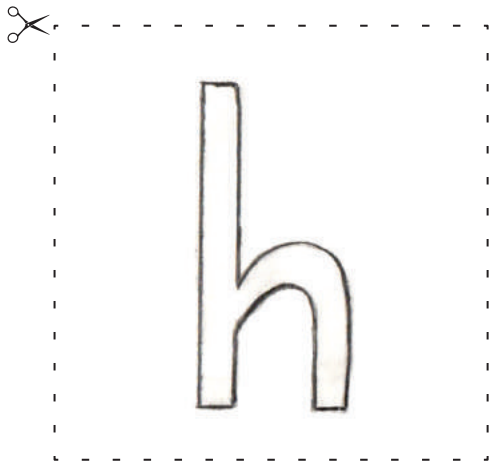
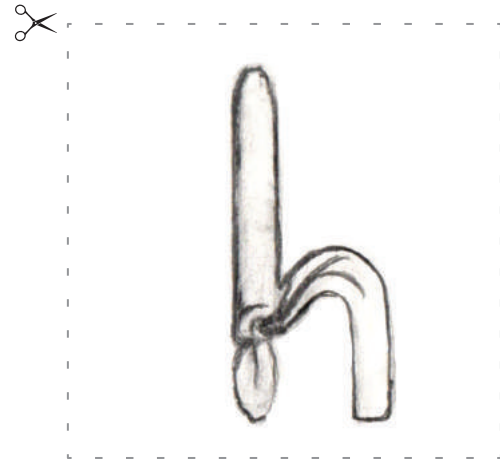
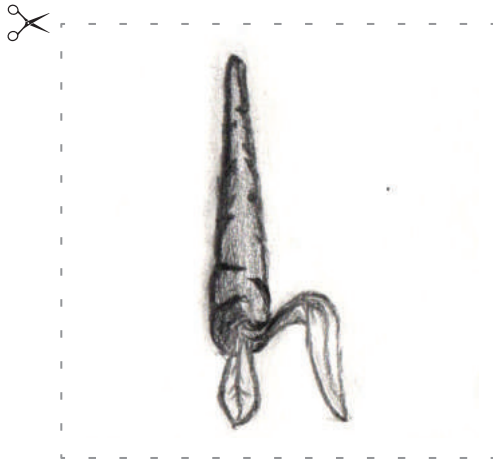
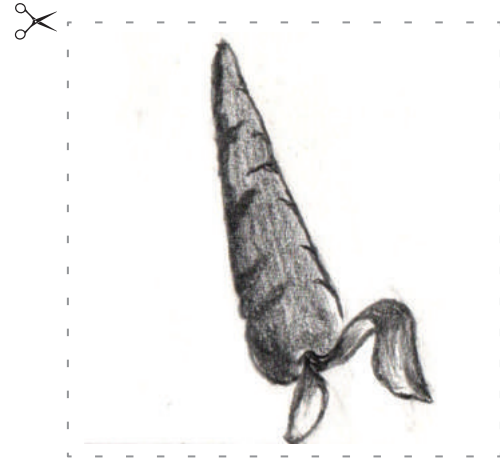
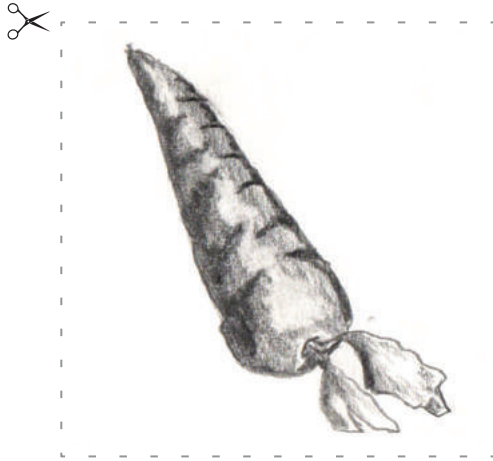

! Harf öğretim kartlarını, harf öğretim basamakları bölümünde yer alan açıklamalar ve örnek öğretim planına uygun olarak kullanınız.

h2

Göç, Aslantürk Egin ve Erbaş, 2020
Tohum Otizm Vakfı

h1

Göç, Aslantürk Egin ve Erbaş, 2020
Tohum Otizm Vakfı

h4

Göç, Aslantürk Egin ve Erbaş, 2020
Tohum Otizm Vakfı

h3

Göç, Aslantürk Egin ve Erbaş, 2020
Tohum Otizm Vakfı

h5

Göç, Aslantürk Egin ve Erbaş, 2020
Tohum Otizm Vakfı

"v" harfi kart seti



v1



v2



v3



v4



v5

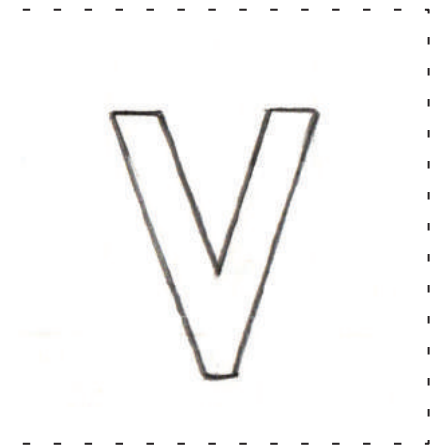

Harf öğretim kartlarını, harf öğretim basamakları bölümünde yer alan açıklamalar ve örnek öğretim planına uygun olarak kullanınız.

v2

Göç, Aslantürk Egin ve Erbaş, 2020
Tohum Otizm Vakfı

v1

Göç, Aslantürk Egin ve Erbaş, 2020
Tohum Otizm Vakfı

v4

Göç, Aslantürk Egin ve Erbaş, 2020
Tohum Otizm Vakfı

v3

Göç, Aslantürk Egin ve Erbaş, 2020
Tohum Otizm Vakfı

v5

Göç, Aslantürk Egin ve Erbaş, 2020
Tohum Otizm Vakfı

"f" harfi kart seti



f1

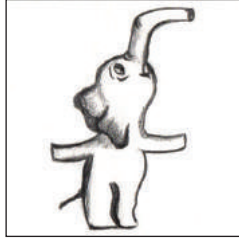

f2

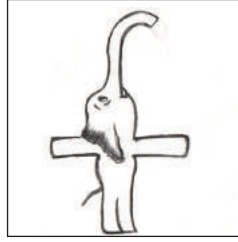

f3



f4



f5

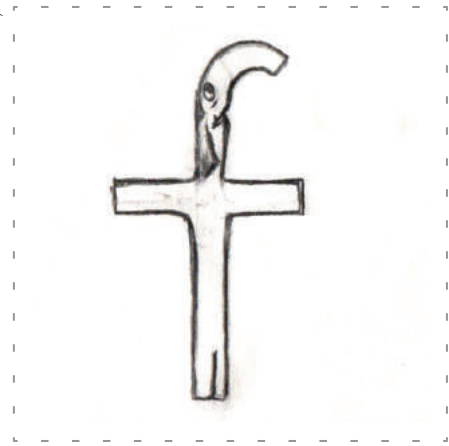
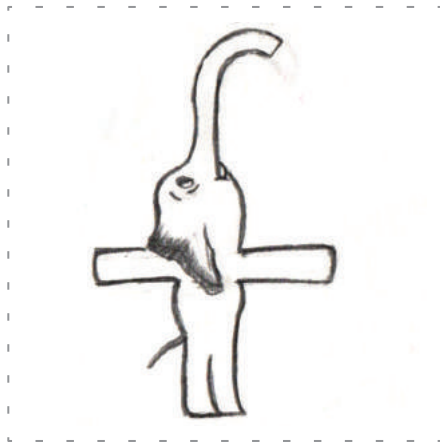
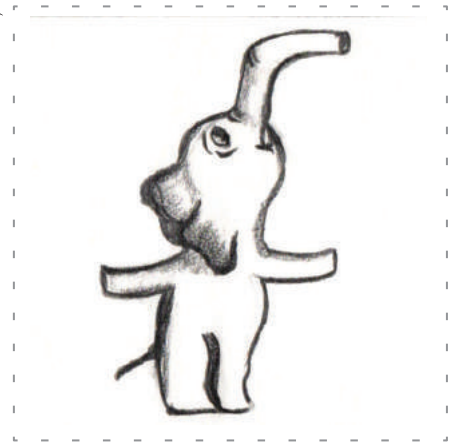

Harf öğretim kartlarını, harf öğretim basamakları bölümünde yer alan açıklamalar ve örnek öğretim planına uygun olarak kullanınız.

f2

Göç, Aslantürk Egin ve Erbaş, 2020
Tohum Otizm Vakfı

f1

Göç, Aslantürk Egin ve Erbaş, 2020
Tohum Otizm Vakfı

f4

Göç, Aslantürk Egin ve Erbaş, 2020
Tohum Otizm Vakfı

f3

Göç, Aslantürk Egin ve Erbaş, 2020
Tohum Otizm Vakfı

f5

Göç, Aslantürk Egin ve Erbaş, 2020
Tohum Otizm Vakfı

"j" harfi kart seti



i1



i2



i3



i4

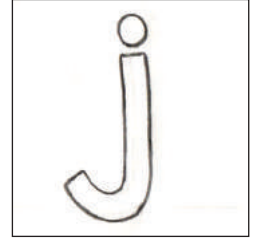

i5

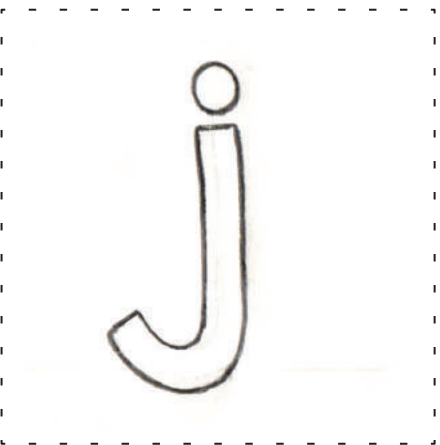
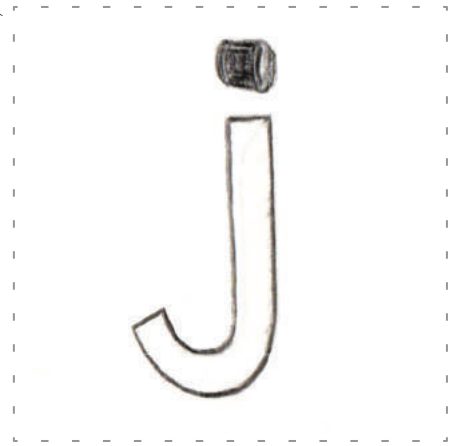
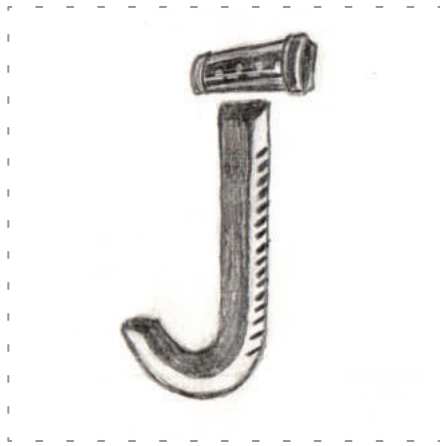

Harf öğretim kartlarını, harf öğretim basamakları bölümünde yer alan açıklamalar ve örnek öğretim planına uygun olarak kullanınız.

j2

Göç, Aslantürk Egin ve Erbaş, 2020
Tohum Otizm Vakfı

j1

Göç, Aslantürk Egin ve Erbaş, 2020
Tohum Otizm Vakfı

j4

Göç, Aslantürk Egin ve Erbaş, 2020
Tohum Otizm Vakfı

j3

Göç, Aslantürk Egin ve Erbaş, 2020
Tohum Otizm Vakfı

j5

Göç, Aslantürk Egin ve Erbaş, 2020
Tohum Otizm Vakfı

Tohum Türkiye Otizm Erken Tanı ve Eğitim Vakfı, otizmlı çocukların erken tanısının konulması, özel eğitimi ile topluma kazandırılmasına öncülük edilmesi ve bunun yurt çapında yaygınlaştırılması amacıyla, kâr amacı gütmeyen ve kamu yararını gözetten bir sağlık ve eğitim vakfı olarak 15 Nisan 2003 tarihinde kurulmuştur.

VİZYONUMUZ

Türkiye’de Otizm Spektrum Bozukluğu olan çocukların erken tanılanması; tanı alan çocukların ve ailelerin sağlık, eğitim, meslek edinimi istihdam, bağımsız yaşam ve kaynaştırma gereksinimlerinin dünya standartlarında karşılanmasıdır.

MİSYONUMUZ

Otizm Spektrum Bozukluğu (OSB) tanısı alan çocuklar, gençler ve aileleri; ayrıca kaynaştırma ortamlarında hizmet alan diğer özel eğitim gerektiren çocuklar, gençler ve aileleri için;

- Çağdaş toplum koşullarında yaşamlarını sürdürebilmeleri için bilgi ve destek gereksinimlerinin karşılanması,
- Eğitim kadrolarının yetiştirilmesi, eğitim ve araştırma yapılmasının sağlanması,
- Özel eğitim ve kaynaştırma alanlarında, ilişkili meslek dallarında kapasitenin artırılması ve eksik meslek elemanlarının Türkiye’ye kazandırılması yönünde çalışılması,
- Ülke çapında yürütülen sağlık ve eğitim hizmetlerinin desteklenmesi ve iyileştirilmesi,
- Meslek edindirme, bağımsız yaşam ve sosyal yaşam imkânlarının desteklenmesi ve geliştirilmesi,
- Savunu çalışmaları ile yasal düzenlemelerin politikaların iyileştirilmesine yönelik çalışmaların yapılması,
- Bilinçli bir kamuoyunun oluşturulması,
- Amacına yönelik çalışmalarda diğer kamu ve özel kurum ve kuruluşları ile etkin iş birlikleri yapılması,
- OSB konusunda tarama, ayrıntılı değerlendirme ve tanılama süreçlerinin dünya standartlarına getirilmesi ve ülke çapında yaygınlaştırılması,
- OSB olan çocukların erken yoğun özel eğitim almaları, en az kısıtlayıcı eğitim ortamından yaşamın tüm evrelerinde kaynaştırmaya kadar tüm gereksinimlerinin karşılanması için kapasite oluşturulması,
- OSB olan çocukların, gençlerin eğitiminde Princeton Child Development Institute (PCDI) programları uygulanarak model okul oluşturulması ve programların ülke genelinde yaygınlaştırılmasının sağlanması,

İLKELERİMİZ

- Bilimsellik
- Paylaşıcılık
- Önderlik ve öncülük
- Kurumlar arası iletişim ve iş birliği
- Şeffaflık
- Kaynaklarda verimlilik ve etkililik
- Güvenirlik
- İnsana, çocuğa değer vermek ve en iyi hizmet haklarını gözetmek.